



GOVERNO MUNICIPAL
FARIAS BRITO
Uma Farias Brito para todos

EDITAL CONVOCATÓRIO

Tomada de Preços N.º 2023.10.18.1

A Comissão Permanente de Licitação da Prefeitura Municipal de Farias Brito, com sede na Rua José Alves Pimentel, nº 87, Centro, Farias Brito/CE, torna público, para conhecimento dos interessados que até às **8 horas do dia 07 de novembro de 2023**, na sala de reuniões, no prédio da Prefeitura endereço acima citado, em sessão pública, dará início aos procedimentos de recebimento e abertura dos envelopes contendo os documentos de habilitação e as propostas de preços referentes à licitação na modalidade Tomada de Preços, do tipo empreitada por menor preço global, sendo o setor interessado o(a) **Secretaria Municipal de Infraestrutura**, mediante as condições estabelecidas no presente Edital, tudo de acordo com a Lei n.º 8.666/93, de 21.06.93, e suas alterações posteriores.

Compõem-se este Edital das partes A e B, como a seguir apresentadas:

PARTE A – Condições para competição, julgamento e adjudicação.

Em que são estabelecidos os requisitos e as condições para competição, julgamento e formalização do contrato.

PARTE B – ANEXOS

ANEXO I - Planilhas Orçamentárias e Projetos

ANEXO II - Minuta do Contrato

DEFINIÇÕES:

Sempre que as palavras indicadas abaixo ou os pronomes usados em seu lugar aparecerem neste documento de licitação, ou em quaisquer de seus anexos, eles terão o significado determinado a seguir:

A) **CONTRATANTE** – Prefeitura Municipal de Farias Brito, através do(a) **Secretaria Municipal de Infraestrutura**.

B) **PROPONENTE/CONCORRENTE/LICITANTE** - Empresa que apresenta proposta para o objetivo desta licitação.

C) **CONTRATADA** – Empresa vencedora desta licitação em favor da qual for adjudicado o Contrato.

D) **CPL** – Comissão Permanente de Licitação da Prefeitura Municipal de Farias Brito.

CAPÍTULO I – DO OBJETO

1.1. **Contratação de serviços a serem prestados na construção de praça no Sítio São João, Município de Farias Brito/CE**, conforme projetos e orçamentos apresentados junto a este Edital Convocatório.

CAPÍTULO II – DA PARTICIPAÇÃO

2.1. Somente poderão participar desta licitação, as empresas inscritas no Cadastro de Fornecedores da Prefeitura Municipal de Farias Brito, ou que atendam todas as condições de cadastramento da Prefeitura, de acordo com o Art. 22, parágrafo 2º da Lei n.º 8.666/93, e suas alterações posteriores.



GOVERNO MUNICIPAL
FARIAS BRITO
Uma Farias Brito para todos

- 2.1.1. Maiores informações sobre as condições de cadastramento de fornecedores poderão ser obtidas através do e-mail: licitacao@fariasbrito.ce.gov.br.
- 2.2. Poderão participar desta licitação firma individual ou sociedade comercial regularmente estabelecida neste país, que satisfaçam todas as condições deste Edital de Tomada de Preços, especificações e normas, de acordo com os anexos, partes integrantes do presente Edital, e ainda, que estejam devidamente inscritas junto à Entidade Profissional Competente, compatível com o objeto da licitação.
- 2.3. Não será admitida a participação dos interessados sob a forma de consórcio.
- 2.3.1. A vedação a participação de interessadas que se apresentem constituídas sob a forma de consórcio se justifica na medida em que nas contratações de serviços comuns, é bastante corriqueiro a participação de empresas de pequeno e médio porte, às quais, em sua maioria, apresentam o mínimo exigido no tocante à qualificação técnica e econômico-financeira, condições suficientes para a execução de contratos dessa natureza, o que não tomará restrito o universo de possíveis licitantes individuais. A ausência de consórcio não trará prejuízos à competitividade do certame, visto que, em regra, a formação de consórcios é admitida quando o objeto a ser licitado envolve questões de alta complexidade ou de relevante vulto, em que empresas, isoladamente, não teriam condições de suprir os requisitos de habilitação do edital e ainda não teriam as condições necessárias à execução do objeto individualmente. Nestes casos, a Administração, com vistas a aumentar o número de participantes, admite a formação de consórcio.
- 2.4. Não poderá participar desta licitação empresa declarada inidônea por órgão ou entidade da administração direta, por autarquias, fundações e empresas públicas, sociedades de economia mista e por demais entidades controladas direta ou indiretamente pela União, Estados, Distrito Federal e Municípios.
- 2.5. Quando um(a) dos(as) sócios(as) representantes ou responsável(eis) técnicos(as) de uma licitante fizer parte de mais outra participante desta Licitação, somente uma das empresas poderá participar do certame licitatório. Caso não seja feita a escolha/indicação pelo sócio representante ou responsável técnico, ambas serão excluídas do certame.
- 2.5.1. A escolha/indicação da empresa para participação desta licitação pelo sócio representante ou responsável técnico se dará por meio de declaração na qual deverá ser juntada aos documentos de habilitação da empresa escolhida/indicada.
- 2.6. A licitante que pretender se fazer representar nesta licitação, deverá entregar à CPL, juntamente com os envelopes fechados original ou cópia autenticada de **PROCURAÇÃO PARTICULAR** com firma reconhecida em cartório, caso contrário, deverá ser apresentado documento que identifique a assinatura do outorgante, OU **PÚBLICA**, outorgando amplos e específicos poderes para o mandatário representar a licitante. Quando o representante for titular da empresa deverá entregar original ou cópia autenticada por cartório competente ou por Servidor da Administração do documento que comprove tal condição.
- 2.7. O Caderno do Edital completo poderá ser adquirido de forma gratuita através dos sítios eletrônicos: www.fariasbrito.ce.gov.br/licitacoes e <https://licitacoes.tce.ce.gov.br>.

CAPÍTULO III – DA HABILITAÇÃO

3.1. Para se habilitarem nesta licitação as licitantes deverão apresentar envelope fechado, tendo no frontispício os seguintes dizeres:

À Comissão Permanente de Licitação



GOVERNO MUNICIPAL
FARIAS BRITO
Uma Farias Brito para todos

Prefeitura Municipal de Farias Brito
 Tomada de Preços N.º 2023.10.18.1
 Envelope n.º 01 - Documentos de Habilitação
 Razão Social do Licitante

3.2. O envelope n.º 01 deverá conter os seguintes documentos a seguir relacionados, em original, por qualquer processo de cópia autenticada por cartório competente, ou por publicação da imprensa oficial, todos perfeitamente legíveis, dentro de seus prazos e validade, no dia e horário indicados:

3.2.1. Registro Comercial, no caso de empresa individual, devidamente registrado na Junta Comercial da sede do licitante;

3.2.2. Ato constitutivo, estatuto ou contrato social em vigor, devidamente registrado na Junta Comercial da sede do licitante, em se tratando de sociedades comerciais, e, no caso de sociedades por ações, acompanhado de documentos de eleição de seus administradores;

3.2.3. Inscrição do ato constitutivo, no caso de sociedades civis, acompanhada de prova de diretoria em exercício;

3.2.4. Decreto de autorização, em se tratando de empresa ou sociedade estrangeira em funcionamento no País, e ato de registro ou autorização para funcionamento expedido pelo órgão competente, quando a atividade assim o exigir;

3.2.5. Prova de Regularidade para com a Fazenda Federal (relativas à Dívida Ativa da União e Secretaria da Receita Federal);

3.2.6. Prova de Regularidade para com a Fazenda Estadual;

3.2.7. Prova de Regularidade para com a Fazenda Municipal;

3.2.8. Prova de Regularidade relativa à Seguridade Social (INSS);

3.2.9. Prova de Regularidade relativa ao Fundo de Garantia por Tempo de Serviço (FGTS);

3.2.10. Prova de Inscrição no Cadastro Nacional de Pessoas Jurídicas (CNPJ);

3.2.11. Prova de regularidade junto a Justiça do Trabalho mediante apresentação da Certidão Negativa de Débitos Trabalhistas (CNDT), emitida pelo Tribunal Superior do Trabalho – TST;

3.2.12. Comprovação de registro ou inscrição na entidade profissional competente, compatível com o objeto da licitação, e que conste seu(s) responsável(eis) técnico(s);

3.2.13. Comprovação de capacidade técnico-operacional para desempenho de atividade pertinente e compatível em características, quantidades e prazos com o objeto da licitação, sendo esta feita mediante a apresentação de atestados fornecidos por pessoas jurídicas de direito público ou privado, devendo tais atestados virem acompanhados das respectivas planilhas descritivas dos serviços executados, cuja(s) parcela(s) de maior relevância técnica e valor(es) significativo(s) tenha(m) sido as abaixo relacionadas, conforme consta no Anexo I (Planilhas Orçamentárias e Projetos):

A) GUIA (MEIO-FIO DE CONCRETO, MOLDADA IN LOCO EM TRECHO CURVO COM EXTRUSORA, 13 CM BASE X 22 CM ALTURA. AF_06/2016 (M);

B) PISO INTERTRAVADO TIPO TIJOLINHO (20 X 10 X 40CM), COLORIDO – COMPACTAÇÃO MECANIZADA (M²);

C) EXECUÇÃO DE PAVIMENTO EM PEDRAS POLIÉDRICAS, REJUNTAMENTO COM ARGAMASSA TRAÇO 1:3 (M²).



GOVERNO MUNICIPAL
FARIAS BRITO
Uma Farias Brito para todos

3.2.13.1. O(s) atestado(s) exigido(s) no item anterior, **SOMENTE SERÁ(ÃO) ACEITO(S)**, se o(s) mesmo(s) vir(em) acompanhados da(s) certidão(ões) de acervo técnico (CAT) ou anotações/registros de responsabilidade técnica (ART/RRT) emitidas pelo conselho de fiscalização competente em nome do profissional responsável pelos serviços executados relacionado no(s) referido(s) atestado(s).

3.2.13.2. Não se admite a transferência do acervo técnico da pessoa física para a pessoa jurídica, para fins de comprovação de qualificação técnica em licitações públicas, pois a capacidade técnico-operacional (art. 30, inciso II, da Lei 8.666/1993) não se confunde com a capacidade técnico-profissional (art. 30, § 1º, inciso I, da Lei 8.666/1993), uma vez que a primeira considera aspectos típicos da pessoa jurídica, como instalações, equipamentos e equipe, enquanto a segunda relaciona-se ao profissional que atua na empresa (**Acórdão 927/2021 – Plenário/TCU**);

3.2.14. Comprovação de capacidade técnico-profissional, mediante possuir em seu quadro permanente, na data prevista para entrega da proposta, profissional responsável técnico, detentor de atestado(s) de responsabilidade técnica, devidamente registrado na entidade de classe competente, por execução de obra ou serviço de características semelhantes com o objeto da licitação, devendo tal(is) atestado(s) vir(em) acompanhado(s) das respectivas planilhas descritivas dos serviços executados, cuja(s) parcela(s) de maior relevância técnica e valor(es) significativo(s) tenha(m) sido as abaixo relacionadas, conforme consta no Anexo I (Planilhas Orçamentárias e Projetos):

- A) GUIA (MEIO-FIO DE CONCRETO, MOLDADA IN LOCO EM TRECHO CURVO COM EXTRUSORA, 13 CM BASE X 22 CM ALTURA. AF_06/2016 (M);
- B) PISO INTERTRAVADO TIPO TIJOLINHO (20 X 10 X 40CM), COLORIDO – COMPACTAÇÃO MECANIZADA (M²);
- C) EXECUÇÃO DE PAVIMENTO EM PEDRAS POLIÉDRICAS, REJUNTAMENTO COM ARGAMASSA TRAÇO 1:3 (M²).

3.2.14.1. Para comprovar que o profissional acima referido pertence ao quadro permanente da licitante, no caso de não ser sócio da mesma, deverá ser apresentada cópia da sua Carteira de Trabalho e Previdência Social - CTPS, acompanhada da cópia do Livro de Registro de Funcionários ou Contrato de Prestação de Serviços, com firmas das partes devidamente reconhecidas por cartório competente, caso contrário, deverá ser apresentado documento que identifique as assinaturas dos signatários;

3.2.14.2. Para fins de qualificação técnica, não serão aceitas certidões de acervo técnico sem atestado e sem estarem acompanhadas das respectivas planilhas descritivas dos serviços executados, bem como não serão aceitos atestados emitidos por pessoas físicas;

3.2.15. Balanço patrimonial e demonstrações contábeis do último exercício social, já exigíveis e apresentados na forma da lei, que comprovem a boa situação financeira da empresa, vedada a sua substituição por balancetes ou balanços provisórios, podendo ser atualizados por índices oficiais quando encerrado há mais de 03 (três) meses da data de apresentação da proposta, não sendo aceita sua substituição por quaisquer outros documentos;

3.2.16. Certidão Negativa de falência ou concordata expedida pelo distribuidor da sede da pessoa jurídica.

3.2.17. Prova de garantia de sua respectiva proposta, no montante estipulado em 1% (um por cento), do valor estimado para a Licitação, que deverá ser feita até o horário marcado para o



GOVERNO MUNICIPAL
FARIAS BRITO
Uma Farias Brito para todos

início da sessão de entrega das propostas comerciais, nos termos do Artigo 31, inciso III, da Lei n.º 8.666/93, e suas demais alterações;

3.2.17.1. O licitante poderá optar por uma das seguintes modalidades de garantia: caução em dinheiro ou títulos da dívida pública, seguro garantia, ou por fiança bancária, a qual deverá ser apresentada juntamente com a documentação de habilitação, **sob pena, no caso da não apresentação, de inabilitação do licitante.**

3.2.17.2. Optando por caução em dinheiro, o licitante deverá apresentar o comprovante de DEPÓSITO BANCÁRIO (com a identificação do depositante/licitante), a ser feito em nome da Prefeitura Municipal de Farias Brito/CE, na **Conta Corrente n.º 6214-6, Agência n.º 4552-7 – Banco do Brasil**, dentro do prazo previsto no item 3.2.17, sendo que depósitos efetuados em caixas de autoatendimento, só serão validados após a sua compensação;

3.2.17.3. Caso a modalidade de garantia escolhida seja a fiança bancária, o licitante entregará o documento original fornecido pela instituição que a concede, do qual deverá obrigatoriamente, constar:

- Beneficiário: Prefeitura Municipal de Farias Brito/CE.
- Objeto: Garantia da participação na Tomada de Preços n.º 2023.10.18.1.
- Valor: 1% (um por cento) do valor estimado da Licitação.
- Prazo de Validade: 60 (sessenta) dias.

3.2.17.4. Caso a modalidade de garantia seja seguro garantia, o licitante deverá fazer a comprovação da apólice ou de documento hábil expedido pela seguradora, cuja vigência será de, no mínimo, 60 (sessenta) dias contados a partir da data do recebimento dos envelopes;

3.2.17.5. No caso de garantia mediante Título da Dívida Pública, a CPL emitirá Certidão de Quitação quanto à Garantia de Participação, válida até o resgate do respectivo Título, o que somente poderá ocorrer 05 (cinco) dias úteis após a homologação da presente licitação;

3.2.17.5.1. Somente serão aceitos para esta licitação, os Títulos da Dívida Pública devidamente registrados e reconhecidos pelo Banco Central do Brasil.

3.2.17.6. A liberação de quaisquer das garantias somente será feita, para o(s) licitante(s) inabilitado(s), após concluída a fase de habilitação, e, para os demais, somente após o encerramento de todo o processo licitatório.

3.2.17.7. A garantia da proposta poderá ser executada:

- a) se o licitante retirar sua proposta comercial durante o prazo de validade da mesma;
- b) se o licitante não firmar o contrato.

3.2.18. Indicação das instalações e do aparelhamento e do pessoal técnico adequados e disponíveis para a realização do objeto da licitação, mediante a apresentação de relação explícita e da declaração formal de sua disponibilidade, nos termos do § 6º, do Art. 30, do Estatuto das Licitações;

3.2.19. Declaração de que a licitante se compromete a cumprir com todos os termos deste Edital, e caso venha a ser vencedora da presente Licitação, instalará Unidade de Apoio para execução dos serviços, com toda infraestrutura necessária no Município de Farias Brito/CE;

3.2.20. Declaração emitida pela licitante de que não possui em seu quadro de pessoal, empregados menores de 18 (dezoito) anos em trabalho noturno, perigoso ou insalubre e menores de 16 (dezesseis) anos em qualquer trabalho, salvo na condição de aprendiz a partir de 14 (quatorze) anos, nos termos do inciso XXXIII, do Art. 7º da Constituição Federal;

3.3. Os documentos de habilitação deverão ser apresentados em original ou por qualquer processo de cópia autenticada por cartório competente ou por Servidor da Administração (mediante apresentação do documento original), estando perfeitamente legíveis sem conter

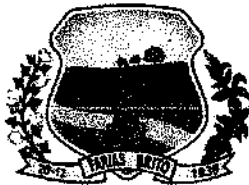

GOVERNO MUNICIPAL
FARIAS BRITO
Uma Farias Brito para todos

borrões, rasuras, emendas ou entrelinhas, dentro do prazo de validade para aqueles cuja validade possa expirar.

3.3.1. Os Documentos que não tiverem prazo de validade declarado no próprio documento, da mesma forma que não conste previsão em legislação específica, os referidos deverão ter sido emitidos há, no máximo, 90 (noventa) dias, contados até a data da realização da licitação ou, se emitidos por prazo indeterminado, conforme legislação do órgão expedidor.

3.3.2. Ficam excluídos da validade de 90 (noventa) dias os atestados técnicos e comprovações de inscrições.

3.4. Somente será aceito o documento acondicionado no envelope n.º 01, não sendo admitido posteriormente o recebimento de qualquer outro documento, nem a autenticação de cópia de qualquer documento por Servidor da Administração, nem permitido à licitante fazer qualquer adendo em documento entregue à CPL.

3.5. A documentação apresentada integrará os autos do processo e não será devolvida. A apresentação de quaisquer documentos através de cópias reprográficas sem a devida autenticação por cartório competente ou por Servidor da Administração, invalidará o documento, e, por consequência, inabilitará o licitante

3.6. Caso a licitante seja Microempresa ou Empresa de Pequeno Porte deverá apresentar Declaração que comprove tal situação.

ORIENTAÇÕES SOBRE A FASE DE HABILITAÇÃO:

3.7. Na forma do que dispõe o Art. 42, da Lei Complementar n.º 123, de 14 de dezembro de 2006, alterada pela Lei Complementar n.º 155, de 27 de outubro de 2016, a comprovação da regularidade fiscal das microempresas (ME) e empresas de pequeno porte (EPP) somente será exigida para efeito de assinatura do contrato.

3.8. Para efeito do disposto no subitem acima, as microempresas (ME) e empresas de pequeno porte (EPP), por ocasião de participação neste procedimento licitatório, deverão apresentar toda a documentação exigida para efeito de comprovação de regularidade fiscal e trabalhista, mesmo que esta apresente alguma restrição.

3.9. Havendo alguma restrição na comprovação da regularidade fiscal e trabalhista, será assegurado o prazo de 05 (cinco) dias úteis, contado a partir do momento em que o proponente for declarado vencedor do certame, prorrogáveis por igual período, a critério da Administração Pública, para a regularização da documentação, pagamento ou parcelamento do débito, e emissão de eventuais certidões negativas ou positivas com efeito de certidão negativa.

3.10. A não regularização da documentação, no prazo previsto no subitem anterior, implicará decadência do direito à contratação, sem prejuízo das sanções previstas no Art. 81, da Lei n.º 8.666/93, sendo facultado à Administração convocar os licitantes remanescentes, na ordem de classificação, para a assinatura do contrato, ou revogar a licitação.

3.11. Serão inabilitadas as licitantes que não atenderem às exigências desta Licitação referentes à fase de habilitação, bem como que apresentarem os documentos defeituosos em seu conteúdo e forma, e ainda, serão inabilitadas de forma superveniente as ME ou EPP que não apresentarem a regularização da documentação de Regularidade Fiscal e Trabalhista no prazo definido acima.

CAPÍTULO IV – DA PROPOSTA DE PREÇO



GOVERNO MUNICIPAL
FARIAS BRITO
Uma Farias Brito para todos

4.1. A empresa licitante deverá entregar à CPL, até a hora e dia previstos neste Edital, envelope fechado tendo no frontispício os seguintes dizeres:

À Comissão Permanente de Licitação
 Prefeitura Municipal de Farias Brito
 Tomada de Preços N.º 2023.10.18.1
 Envelope n.º 02 - Proposta de Preços
 Razão Social do Licitante

4.2. As propostas de preços deverão ser apresentadas em 01 (uma) via em papel timbrado da própria empresa, sem emenda, rasuras ou entrelinhas, assinadas por representante legal e por responsável técnico da mesma a ser entregue a CPL em envelope fechado.

4.2.1. Na proposta de preços deverá constar os seguintes dados:

- a) Identificação obrigatória dos preços apresentados para os serviços;
- b) Obras e Serviços a serem executados, iguais ao objeto desta licitação;
- c) Preço Global por quanto a licitante se compromete a executar as obras e serviços objeto desta Licitação, expressos em reais em algarismo e por extenso;
- d) Prazo de validade da Proposta, que será de, no mínimo, 60 (sessenta) dias;
- e) Prazo de execução dos serviços, que será de **30 (trinta) dias**.

4.2.2. A proposta de preços deverá vir munida dos itens abaixo, devidamente assinados pelo engenheiro responsável técnico da empresa proponente, que devem ser elaborados de acordo com o Anexo I deste Edital:

- a) Resumo(s), se houver;
- b) Orçamento(s) detalhado(s), contendo a especificação do Grupo/Subgrupo/Serviço, a quantidade, a unidade, o preço unitário e o preço total, em algarismo, e o preço GLOBAL do orçamento, conforme planilha orçamentária anexa a este Edital;
- c) Cronograma físico-financeiro da obra, conforme cronograma aprovado anexo a este Edital;
- d) Composição de custos de preços unitários dos itens;
 - d.1) A composição de custos de preços unitários de itens deverá conter todos os insumos e coeficientes de produtividades necessários de cada serviço, quais sejam equipamentos, mão de obra, totalização de encargos sociais, insumos, transportes, totalização de impostos e taxas, e quaisquer outros necessários a execução dos serviços. Considerar os valores de mão de obra não inferiores às tabelas oficiais usadas na elaboração do orçamento e aos pisos salariais normativos da categoria correspondente, fixados por dissídio coletivo, Acordos ou Convenções Coletivas de Trabalho.
 - d.2) Nos custos das composições não deverão ser apresentados preços unitários simbólicos ou irrisórios, assim como aquele incompatível com os preços praticados no mercado, conforme a Lei n.º 8.666/93 e suas alterações;
- e) Composição da taxa de Benefícios e Despesas Indiretas – BDI, conforme estabelecido pelo ACÓRDÃO 2622/2013 – TCU – PLENÁRIO;
- f) Planilha de encargos sociais.

4.2.2.1. A especificações deverão ter seus itens e quantitativos idênticos aos apresentados nas planilhas fornecidas conjuntamente a este edital não sendo permitido ao licitante alterá-la (em seu conteúdo e quantitativos) sob pena de imediata desclassificação. Caberá apenas ao licitante fornecer os preços para a execução dos serviços solicitados.

P



GOVERNO MUNICIPAL
FARIAS BRITO
Uma Farias Brito para todos

4.2.2.2. Não serão aceitas proposta de preços cujos preços unitários apresentados sejam superiores aos constantes na(s) planilha(s) orçamentária(s) fornecida(s) conjuntamente a este Edital, independentemente da quantidade de preços superiores apresentados, sob pena de imediata desclassificação de sua proposta.

4.2.2.3. Os preços unitários apresentados pelos licitantes para o mesmo item/serviço, deverão ser reduzidos de forma linear, não sendo aceitos preços unitários divergentes para o mesmo item/serviço embora em orçamentos distintos sob pena de imediata desclassificação de sua proposta.

4.2.2.4. No caso de erro na coluna UNIDADE, a CPL considerará como correta a Unidade expressa no Orçamento da Prefeitura Municipal de Farias Brito para o item.

4.3. Os valores contidos nos orçamentos serão considerados em moeda corrente nacional (REAL) mesmo que não contenham o símbolo da moeda (R\$)

4.4. Os preços constantes do orçamento da licitante deverá conter apenas duas casas decimais após a vírgula, cabendo ao licitante proceder ao arredondamento ou desprezar os números após as duas casas decimais dos centavos.

4.5. Independente de declaração expressa, fica subentendida que no valor proposto estão incluídas todas as despesas necessárias à execução da obra, inclusive as relacionadas com:

4.5.1. materiais, equipamentos e mão de obra;

4.5.2. carga, transporte, descarga e montagem;

4.5.3. encargos sociais, trabalhistas, previdenciários e outros;

4.5.4. tributos, taxas e tarifas, emolumentos, licenças, alvarás, multas e/ou quaisquer infrações;

4.5.5. seguros em geral, bem como encargos decorrentes de fenômenos da natureza, da infortunística e de responsabilidade civil para quaisquer danos e prejuízos causados à Contratante e/ou a terceiros, gerados direta ou indiretamente pela execução das obras e/ou serviços;

4.6. A obra será contratada por EMPREITADA POR MENOR PREÇO GLOBAL. Portanto os licitantes deverão verificar e calcular todas as quantidades dos serviços a serem executados.

CAPITULO V – DO PROCESSAMENTO RECEBIMENTO, ABERTURA E JULGAMENTO DOS ENVELOPES DE HABILITAÇÃO E DE PROPOSTAS DE PREÇOS

5.1. Os envelopes 01 – Documentação de Habilitação e 02 – Proposta de Preços, todos fechados, serão recebidos pela CPL no dia, hora e local definidos no preâmbulo deste Edital.

5.2. Após o Presidente da CPL receber os envelopes 01 e 02 e declarar encerrado o prazo de recebimento dos envelopes, nenhum outro será recebido e nem serão aceitos documentos outros que não os existentes nos referidos envelopes.

5.3. Em seguida, serão abertos os envelopes contendo os documentos exigidos para fins de habilitação. A CPL examinará os aspectos relacionados com a suficiência, a formalidade, a idoneidade e a validade dos documentos, além de conferir se as cópias porventura apresentadas estão devidamente autenticadas pelo Cartório competente. Os documentos para a habilitação, poderão ser apresentados em original, ou por qualquer processo de cópia devidamente autenticada em Cartório.

5.4. Os documentos de habilitação serão rubricados pelos membros da CPL, em seguida postos à disposição dos prepostos das licitantes para que os examinem e os rubriquem.

5.5. A CPL examinará possíveis apontamentos feitos por prepostos das licitantes, manifestando-se sobre o seu acatamento ou não.



GOVERNO MUNICIPAL
FARIAS BRITO
Uma Farias Brito para todas

5.6. Se presentes os prepostos das licitantes à sessão, o Presidente da CPL fará diretamente a intimação dos atos relacionados com a habilitação e Inabilitação das licitantes, fundamentando a sua decisão registrando os fatos em ata. Caberá aos prepostos das licitantes declararem intenção de interpor recurso, a fim de que conste em ata e seja aberto o prazo recursal. Os autos do processo estarão com vista franqueada ao interessado na presença da CPL.

5.7. Caso não estejam presentes à sessão os prepostos das licitantes, a intimação dos atos referidos no item anterior será feita através de publicação na Imprensa Oficial e em Jornal de Grande Circulação no Estado, iniciando-se no dia útil seguinte à publicação o prazo de 05 (cinco) dias úteis previsto em lei para a entrega à CPL das razões e contra razões de recursos a serem interpostos pelos recorrentes. A sessão será suspensa.

5.8. Decorridos os prazos e proferida a decisão sobre os recursos interpostos, a CPL marcará a data e horário em que dará prosseguimento ao procedimento licitatório, cuja comunicação às licitantes será feita com a antecedência mínima de 24 (vinte e quatro) horas da data marcada, através de publicação na Imprensa Oficial e em Jornal de Grande Circulação no Estado.

5.9. Inexistindo recurso, ou após proferida a decisão sobre recurso interposto, a CPL dará prosseguimento ao procedimento licitatório. Inicialmente, será devolvido ao preposto da licitante inabilitada mediante recibo, o envelope fechado que diz conter a Proposta de Preços.

5.10. Na ausência de qualquer preposto de licitante, a CPL manterá em seu poder o referido envelope, que deverá ser retirado pela licitante no prazo de 30 (trinta) dias contados da data referida no aviso que marca a data da sessão de prosseguimento do procedimento licitatório.

5.11. Será feita, em seguida, a abertura dos Envelope 02 das Licitantes habilitadas. A CPL conferirá se foram entregues no referido envelope a Proposta e o Orçamento.

5.12. Em seguida, a CPL iniciará o JULGAMENTO. Inicialmente, serão examinados os aspectos formais da Proposta e do Orçamento. O não atendimento a pelo menos uma das exigências deste Edital será motivo de DESCLASSIFICAÇÃO da proposta.

5.13. A CPL fará, então, o ordenamento das propostas das demais licitantes não desclassificadas pela ordem crescente dos preços nelas apresentados.

5.14. A CPL examinará, da licitante cuja proposta está em primeiro, e demais lugares, o Orçamento. Não sendo encontrados erros a CPL declarará a licitante classificada em primeiro lugar como vencedora desta licitação.

5.15. Caso seja encontrado erro ou erros a CPL promoverá desclassificação da proposta e fará a mesma verificação com relação à proposta da licitante que apresentou o segundo menor preço global e assim sucessivamente, observada a ordem crescente dos valores das propostas de preços, até que uma mesma empresa tenha sua Proposta de Preços e o Orçamento da conformidade com todos os requisitos do Edital.

5.16. A CPL não considerará como erro as diferenças por ventura existentes nos centavos, decorrentes de operações aritméticas, desde que o somatório das diferenças nos centavos não ultrapasse o valor em real correspondente a 0,01 % do valor global do orçamento da licitante.

5.17. Caso duas ou mais licitantes que não tenham sido desclassificadas apresentem suas propostas com preços iguais, a CPL fará sorteio para classificá-las, e adotará os procedimentos previstos neste capítulo, observado o disposto na Lei Complementar n.º 123, de 14 de dezembro de 2006.

5.18. A CPL, após os procedimentos previstos nos itens anteriores deste capítulo, suspenderá a sessão a fim de que seja lavrada Ata a ser assinada pelos membros da CPL e pelos prepostos dos licitantes que participam da licitação.

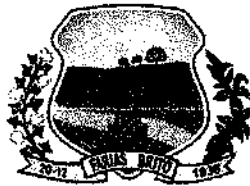

GOVERNO MUNICIPAL
FARIAS BRITO
Uma Farias Brito para todos

5.19. Se presentes os prepostos das licitantes à sessão, o Presidente da CPL fará diretamente a intimação dos atos relacionados com o julgamento das propostas, fundamentando a sua decisão e registrando os atos em ata. Caberá aos prepostos das licitantes se manifestarem sobre a intenção de interpor ou não recurso, a fim de que conste em ata e seja aberto o prazo recursal. Os autos do processo estarão com vista franqueada ao interessado ou interessados na presença da CPL.

5.20. Caso não estejam presentes à sessão os prepostos das licitantes, a intimação dos atos referidos no item anterior será feita através de Publicação na Imprensa Oficial e em Jornal de Grande Circulação no Estado, iniciando-se no dia útil seguinte à publicação o prazo de 05 (cinco) dias úteis previsto em lei para a entrega a CPL das razões de recursos a serem interpostos pelo recorrentes. A sessão será suspensa.

5.21. As dúvidas que surgirem durante as reuniões serão esclarecidas pelo Presidente da CPL, na presença dos prepostos das licitantes.

5.22. A CPL é assegurado o direito de suspender qualquer sessão e marcar seu reinício para outra ocasião, fazendo constar esta decisão da Ata dos trabalhos. No caso, os envelopes ainda não abertos deverão ser rubricados pelos membros e por, no mínimo, 2 (dois) prepostos de licitantes.

5.23. A CPL poderá, para analisar os Documentos de Habilitação, as Propostas e os Orçamentos, solicitar pareceres técnicos e suspender a sessão para realizar diligências a fim de obter melhores subsídios para as suas decisões.

5.24. Todos os documentos ficam sob a guarda da CPL, até a conclusão do procedimento.

5.25. No caso de decretação de feriado que coincida com a data designada para entrega dos envelopes 01 e 02 e suas aberturas, esta licitação se realizará no primeiro dia útil subsequente, na mesma hora e mesmo local, podendo, no entanto, a CPL definir outra data, horário e até local, fazendo a publicação e divulgação na mesma forma do início.

5.26. A CPL não considerará qualquer oferta de vantagens não prevista neste Edital, nem preço ou vantagem baseada nas propostas das demais licitantes.

5.27. Ocorrendo discrepância entre qualquer preço numérico ou por extenso, prevalecerá este último.

5.28. Quando todas as licitantes forem inabilitadas ou todas as propostas forem desclassificadas, em não havendo intenção de interposição de recurso por parte de licitante, a CPL poderá fixar às licitantes prazo de 08 (oito) dias úteis para a apresentação de nova documentação ou de outras propostas nos termos do art. 48 da Lei n.º 8.666/93.

5.29. Abertos os envelopes contendo as Propostas, após concluída a fase de habilitação, não cabe desclassificar a proposta por motivo relacionado com a habilitação, salvo em razão de fato superveniente ou só conhecido após o julgamento.

5.30. A CPL verificará a existência de microempresas (ME) ou empresas de pequeno porte (EPP), para o cumprimento do constante na Lei Complementar n.º 123/2006, procedendo na forma dos subitens abaixo.

5.31. Caso a proposta classificada em 1º lugar não seja ME ou EPP, a CPL procederá de acordo com o seguinte:

5.31.1. Fica assegurada, como critério de desempate (Lei Complementar n.º 123, de 14 de dezembro de 2006), preferência de contratação para as ME e EPP.

5.31.2. Entende-se por empate aquelas situações em que as propostas apresentadas pelas microempresas e empresas de pequeno porte sejam iguais ou até 10% (dez por cento)



GOVERNO MUNICIPAL
FARIAS BRITO
Uma Farias Brito para todos

superiores à proposta melhor classificada, depois de ordenadas as propostas de preços em ordem crescente dos preços ofertados.

5.31.3. Para efeito do disposto no subitem 5.31.1, ocorrendo empate, a CPL procederá da seguinte forma:

a) a microempresa ou empresa de pequeno porte melhor classificada poderá apresentar proposta de preço inferior àquela considerada vencedora do certame, situação em que será classificada em primeiro lugar e conseqüentemente declarada vencedora do certame;

b) não ocorrendo a contratação da microempresa ou empresa de pequeno porte, na forma da alínea anterior, serão convocadas as remanescentes que porventura se enquadrem na hipótese do subitem 5.31.2, na ordem classificatória, para o exercício do mesmo direito.

5.31.4. No caso de equivalência dos valores apresentados pelas microempresas e empresas de pequeno porte que se encontrem no intervalo estabelecido no subitem 5.31.2, será realizado sorteio entre elas para que se identifique aquela que primeiro poderá apresentar nova proposta de preços, que deverá ser registrada em ata.

5.31.5. Na hipótese de não contratação nos termos previstos no subitem acima, o objeto licitado será adjudicado em favor da proposta originalmente vencedora do certame.

5.31.6. Ocorrendo a situação prevista no subitem 5.31.3, a microempresa ou empresa de pequeno porte melhor classificada será convocada para apresentar nova proposta de preços após solicitação da CPL. Todos os atos deverão constar da ata dos trabalhos.

CAPÍTULO VI - DO JULGAMENTO

6.1. A Licitação será julgada com observância dos seguintes procedimentos:

6.1.1. Serão inabilitadas as licitantes que não apresentarem os documentos relacionados no Capítulo III do presente Edital.

6.1.2. A CPL julgará as Propostas de Preços, atendendo sempre os critérios aqui estabelecidos, desclassificando as que não os satisfizerem.

6.1.3. Serão rejeitadas de pronto as propostas incompletas em virtude de omissão ou insuficiência de informações, aquelas que contenham limitação ou condição constantes com as disposições deste Edital, bem como, as que cotarem preços julgados excessivos, simbólicos, irrisórios ou de valor zero.

6.1.4. Não serão tomadas em considerações vantagens não previstas neste Edital, nem ofertas de redução sobre as demais propostas.

6.1.5. Será julgada vencedora a proposta de menor preço global apresentada para o objeto licitado.

6.1.6. Em caso de empate entre duas ou mais propostas, o vencedor será conhecido através de sorteio, observado o disposto na Lei Complementar n.º 123, de 14 de dezembro de 2006.

CAPÍTULO VII - DA ADJUDICAÇÃO, DO PRAZO, DOS RECURSOS FINANCEIROS, DA FISCALIZAÇÃO, DO PAGAMENTO E DAS SANÇÕES

7.1. A adjudicação do objeto dar-se-á com a assinatura do instrumento contratual até o 5º dia útil da convocação do licitante vencedor pela CONTRATANTE.

7.2. O prazo de execução dos serviços será de **30 (trinta) dias**, contados a partir do recebimento da 1ª ordem de serviços EXPEDIDA pela CONTRATANTE.

7.3. Os recursos financeiros, oriundos do Tesouro Municipal, são os previstos na(s) seguinte(s) dotação(ões) orçamentária(s):

R



GOVERNO MUNICIPAL
FARIAS BRITO
Uma Farias Brito para Todos

Órgão	Unid. Org.	Projeto/Atividade	Elemento de Despesa
02	04	15.451.0012.1.014.0000	4.4.90.51.00

7.4. Os serviços objeto da presente licitação serão fiscalizados pela Secretaria de Infraestrutura de Farias Brito, a quem caberá atestar a execução dos serviços em certificados de medição que serão expedidos mensalmente até o 5º dia útil de cada mês.

7.5. A CONTRATANTE efetuará o pagamento a CONTRATADA pelos serviços executados, medidos e aprovados pela fiscalização conforme Certificado de Medição, em até 5 (cinco) dias úteis da apresentação e aprovação pela Secretaria de Infraestrutura de Farias Brito, acompanhado da Nota Fiscal e Recibo, diretamente na Tesouraria da Prefeitura Municipal de Farias Brito.

7.5.1. No caso de atraso no pagamento das faturas, será devido juros de mora de 1% (um por cento) ao mês, havendo reivindicação da Contratada.

7.6. Independente das sanções Administrativas previstas na Lei n.º 8.666/93, e suas alterações posteriores, será aplicada multa de 10% (dez por cento) sobre o valor total da contratação em caso de recusa tácita ou expressa do licitante vencedor em assinar o contrato.

7.7. A inobservância das obrigações contratuais acarretará à Contratada além de Sanções Administrativas e Penais previstas na Lei n.º 8.666/93 a aplicação das seguintes multas:

7.7.1. Multa de 0,5% (meio por cento) sobre o valor da ordem de serviços, por dia de paralisação injustificada dos serviços.

7.7.2. Multa de 0,5% (meio por cento) sobre o valor da ordem de serviços, por dia de atraso injustificado do início dos serviços.

7.7.3. Multa de 10% (dez por cento) sobre o valor total do contrato e proibição de contratação por um período de 2 (dois) anos, com a Prefeitura Municipal de Farias Brito pela inexecução total ou parcial do contrato.

CAPÍTULO VIII - DAS OBRIGAÇÕES DA CONTRATADA

8.1. As obrigações da CONTRATADA são as discriminadas na Minuta Contratual, parte integrante deste Edital, independente de sua transcrição.

CAPÍTULO IX - DAS OBRIGAÇÕES DA ADMINISTRAÇÃO

9.1. As obrigações da CONTRATANTE são as discriminadas na Minuta Contratual, parte integrante deste Edital, independente de sua transcrição.

CAPÍTULO X - DOS ACRÉSCIMOS OU SUPRESSÕES AO CONTRATO

10.1. A Contratante reserva-se o direito de, a qualquer tempo, introduzir modificações ou alterações no projeto, plantas e especificações.

10.2. Caso as alterações ou modificações impliquem aumento ou diminuição dos serviços que tenham preços unitários cotados na proposta, valor respectivo, para efeito de pagamento ou abatimento, será apurado com base nas cotações apresentadas no orçamento.

10.3. Caso as alterações e ou modificações não tenham no orçamento da licitante os itens correspondentes com os seus respectivos preços unitários, serão utilizados os preços unitários constantes da tabela de preços utilizada pela Prefeitura Municipal de Farias Brito.

10.4. À Prefeitura Municipal de Farias Brito caberá o direito de promover acréscimos ou supressões nas obras ou serviços, que se fizerem necessários, até o limite correspondente a

(Assinatura)



GOVERNO MUNICIPAL
FARIAS BRITO
Uma Farias Brito para todos

25% (vinte e cinco por cento) do valor inicial do Contrato, mantendo-se as demais condições do contrato nos termos do Art. 65, parágrafo 1º, da Lei n.º 8.666/93.

10.5. Caso haja acréscimo ou diminuição no volume dos serviços este será objeto de Termo Aditivo ao contrato, após o que será efetuado o pagamento, calculado nos termos dos itens 10.2 e 10.3 deste Edital.

CAPITULO XI - DA IMPUGNAÇÃO AO EDITAL

11.1. Qualquer cidadão é parte legítima para impugnar o presente edital de licitação por irregularidade na aplicação da Lei Federal n.º 8.666/93, em sua atual redação, devendo protocolar o pedido de impugnação até 5 (cinco) dias úteis antes da data fixada para abertura dos envelopes de habilitação, devendo a administração municipal julgar e responder a impugnação em até 3 (três) dias úteis.

11.2. Decairá do direito de impugnar os termos deste Edital perante a Administração Municipal, o licitante que não o fizer até o segundo dia útil que anteceder a abertura dos envelopes de habilitação, pelas falhas ou irregularidades que viciarem este Edital, hipótese em que tal comunicação não terá efeito de recurso.

11.3. A impugnação apresentada tempestivamente pela empresa licitante sobre os termos do presente Edital não a impedirá de participar da fase inicial de habilitação preliminar e das demais subseqüentes, até o trânsito em julgado da decisão a ela pertinente.

11.4. A impugnação poderá ser realizada por forma eletrônica, pelo e-mail licitacao@fariasbrito.ce.gov.br ou por petição protocolada na seção de protocolo da Prefeitura Municipal de Farias Brito, localizada na Rua José Alves Pimentel, n.º 87, Centro, Farias Brito/CE.

CAPITULO XII - DOS RECURSOS ADMINISTRATIVOS

12.1. Das decisões proferidas pela CPL caberão recursos nos termos do art. 109 da Lei n.º 8.666/93.

12.2. Os recursos deverão ser dirigidos à Autoridade Superior, interpostos mediante petição, devidamente arrazoada subscrita pelo representante legal da recorrente, que comprovará sua condição como tal.

12.3. Os recursos relacionados com a habilitação e inabilitação da licitante e do julgamento das propostas deverão ser entregues ao Presidente ou a um dos Membros da CPL, no devido prazo, não sendo conhecidos os interpostos fora dele.

12.4. Interposto, o recurso será comunicado aos demais licitantes, que poderão impugná-los no prazo de 05 (cinco) dias úteis.

12.5. Decidido o recurso pela CPL, deverá ser enviado, devidamente informado, ao Secretário Ordenador da Despesa, que proferirá sua decisão.

12.6. Nenhum prazo de recurso se inicia ou corre sem que os autos do processo estejam com vista franqueada ao interessado.

12.7. Na contagem dos prazos excluir-se-á o dia do início e incluir-se-á o do vencimento, e considerar-se-ão os dias consecutivos, exceto quando for explicitamente disposto em contrário.

CAPITULO XIII - DAS DISPOSIÇÕES GERAIS

13.1. A apresentação da proposta configura que o licitante tomou conhecimento de todas as informações e demais condições para o cumprimento das obrigações desta licitação.



GOVERNO MUNICIPAL
FARIAS BRITO
Uma Farias Brito para todos

- 13.2. À Contratada caberá toda e qualquer obrigação civil, penal e trabalhista decorrentes da execução do contrato.
- 13.3. A Contratada deverá registrar o contrato no CREA até 10 (dez) dias úteis após a sua assinatura.
- 13.4. A contratada se obriga a manter as condições de habilitação previstas no Edital de licitação, durante a execução do contrato.
- 13.5. A CPL atenderá aos interessados, no horário de 8h às 14h, de 2ª à 6ª feira, na sede da Prefeitura Municipal de Farias Brito, sito na Rua José Alves Pimentel, n.º 87, Centro, Farias Brito - CE, ou pelo email: licitacao@fariasbrito.ce.gov.br.
- 13.6. É facultada a CPL, em qualquer fase da licitação, promover diligências destinadas a esclarecer a instrução do processo.
- 13.7. Esta Licitação poderá ser anulada em qualquer tempo, desde que seja constatada ilegalidade no processo e/ou no seu julgamento, ou revogada por conveniência da Administração, por decisão fundamentada, em que fique evidenciada a notória relevância de interesse da Prefeitura Municipal de Farias Brito, sem que caiba aos licitantes qualquer indenização.
- 13.8. A documentação apresentada para fins de habilitação fará parte dos autos da licitação e não será devolvida ao proponente.
- 13.9. A CONTRATANTE se reserva o direito de rescindir o Contrato, na forma da Lei.
- 13.10. A homologação da presente Licitação é da competência da CONTRATANTE, nos termos da Lei.
- 13.11. Os casos omissos deste Edital serão resolvidos pela CPL, aplicando-se os dispositivos da Lei n.º 8.666/93 e legislação complementar.
- 13.12. A CPL poderá conceder prazo de até 15 (quinze) minutos de tolerância para a participação de possíveis atrasados.
- 13.13. Das decisões da CPL, caberá recurso previsto no artigo 109 da Lei n.º 8.666/93, e suas alterações posteriores.
- 13.14. O Foro para dirimir quaisquer dúvidas oriundas da presente Licitação é o da Comarca de Farias Brito - CE.

Farias Brito/CE, 18 de outubro de 2023.

Raís Barbosa da Silva
Presidente em Exercício
Comissão Permanente de Licitação



GOVERNO MUNICIPAL
FARIAS BRITO
Uma Farias Brito para todos

37

ANEXO I

Planilhas Orçamentárias e Projetos

Tomada de Preços n.º 2023.10.18.1



GOVERNO MUNICIPAL
FARIAS BRITO
Uma Farias Brito para Todos

SECRETARIA DE INFRAESTRUTURA

Rua José Alves Pimentel, 87 - Centro - CEP: 63.185-000
- Email: seinfra_fb@hotmail.com

38

PLANILHA DE ORÇAMENTO

PROP: PREFEITURA MUNICIPAL DE FARIAS BRITO/CE

OBRA: CONSTRUÇÃO DE PRAÇA NO SÍTIO SÃO JOÃO NO MUNICÍPIO DE FARIAS BRITO/CE.

DATA BASE: AGOSTO/2023

TABELA SEINFRA CE 027.1A /SINAPI 06/2023 C/ DESONERAÇÃO

BDI = 29,77 %

ITEM	CÓD.	FONTE	DESCRIÇÃO	QUANT.	UNI	PREÇOS (R\$)		
						UNITÁRIO SEM BDI	UNITÁRIO COM BDI	TOTAL
1.0			PREPARAÇÃO DO TERRENO					6.036,57
1.1	C2204	SEINFRA	RETIRADA DE ÁRVORES	4,00	UND	373,20	485,06	1.940,20
1.2	96519	SINAPI	REVOLVIMENTO E LIMPEZA MANUAL DE SOLO. AF_05/2018	578,88	M2	1,77	2,30	1.331,42
1.3	C3373	SEINFRA	RETIRADA DE MEIO FIO DE PEDRA GRANÍTICA	241,48	M	8,91	11,45	2.764,95
2.0			MOVIMENTO DE TERRA					5.343,37
2.1	C1256	SEINFRA	ESCAVAÇÃO MANUAL CAMPO ABERTO EM TERRA ATÉ 2M	6,44	M3	45,56	59,21	381,31
2.2	C2860	SEINFRA	LASTRO DE AREIA ADQUIRIDA	35,97	M3	106,14	137,95	4.962,06
3.0			PAVIMENTAÇÃO					49.881,14
3.1	94264	SINAPI	GUIA (MEIO-FIO) CONCRETO, MOLDADA IN LOCO EM TRECHO CURVO COM EXTRUSORA, 13 CM BASE X 22 CM ALTURA. AF_06/2016	214,65	M	35,22	45,78	9.826,68
3.3	C5027	SEINFRA	PISO INTERTRAVADO TIPO TIJOLINHO (20 X 10 X 4CM), COLORIDO - COMPACTAÇÃO MECANIZADA	359,72	M2	46,95	61,02	21.950,11
3.4	101172	SINAPI	EXECUÇÃO DE PAVIMENTO EM PEDRAS POLIÉDRICAS, REJUNTAMENTO COM ARGAMASSA TRAÇO 1:3 (CIMENTO E AREIA), AF_05/2020	186,01	M2	74,89	97,33	18.104,35
4.0			INSTALAÇÕES ELÉTRICAS					21.466,87
4.1	14166	SINAPI	POSTE CÔNICO CONTÍNUO EM AÇO GALVANIZADO, RETO, ENGASTADO, H = 7 M, DIÂMETRO INFERIOR = *125* MM	4,00	UND	1.465,88	1.905,20	7.620,80
4.2	101657	SINAPI	LUMINÁRIA DE LED PARA ILUMINAÇÃO PÚBLICA, DE 98 W ATÉ 137 W - FORNECIMENTO E INSTALAÇÃO. AF_08/2020	8,00	UND	510,65	663,69	5.309,52
4.3	C1030	SEINFRA	CÉLULA FOTOELÉTRICA P/ LÂMPADA, ATÉ 1000W	4,00	UND	64,93	84,39	337,56
4.4	C1186	SEINFRA	ELETRODUTO PVC ROSC. D= 25mm (3/4")	78,00	M	9,88	12,84	1.001,52
4.5	C0596	SEINFRA	CAIXA DE ALVENARIA C/ TAMPA SELADA PELA COELCE	4,00	UND	570,56	741,56	2.966,24
4.6	C0534	SEINFRA	CABO ISOLADO PVC 750V 4MM2	249,00	M	7,44	9,67	2.407,83
4.7	101489	SINAPI	ENTRADA DE ENERGIA ELÉTRICA, AÉREA, MONOFÁSICA, COM CAIXA DE SOBREPOR, CABO DE 10 MM2 E DISJUNTOR DIN 50A (NÃO INCLUSO O POSTE DE CONCRETO). AF_07/2020_PS	1,00	UND	1.402,94	1.823,40	1.823,40
5.0			URBANIZAÇÃO/PAISAGISMO					17.403,49
5.1	103946	SINAPI	PLANTIO DE GRAMA ESMERALDA OU SÃO CARLOS OU CURITIBANA, EM PLACAS. AF_05/2022	33,15	M2	20,65	26,84	889,75
5.2	98516	SINAPI	PLANTIO DE PALMEIRA COM ALTURA DE MUDA MENOR OU IGUAL A 2,00 M. AF_05/2018	7,00	UND	393,89	511,94	3.583,58
5.3	103304	SINAPI	INSTALAÇÃO DE BANCO METÁLICO COM ENCOSTO, 1,60 M DE COMPRIMENTO, EM TUBO DE AÇO CARBONO COM PINTURA ELETROSTÁTICA, SOBRE PISO DE CONCRETO EXISTENTE. AF_11/2021	8,00	UND	1.243,57	1.616,27	12.930,16
6.0			PINTURA					406,04
6.1	C2898	SEINFRA	PINTURA HIDRACOR	32,20	M2	9,70	12,61	406,04
7.0			SERVIÇOS FINAIS					2.683,95
7.1	COMP. 01	PRÓPRIA	FORNECIMENTO, MONTAGEM DE PLACA DE INOX TAM. 40x60cm COM LOGO COLORIDA, INCLUSIVE BASE DE ALVENARIA, REBOCADA E PINTADA EM LATEX.	1,00	UND	1.388,05	1.804,05	1.804,05
7.2	C3447	SEINFRA	LIMPEZA DE PISO EM ÁREA URBANIZADA	578,88	M2	1,17	1,52	879,90

TOTAL GERAL DA OBRA:

103.221,43

CENTO E TRÊS MIL, DUZENTOS E VINTE E UM REAIS E QUARENTA E TRÊS CENTAVOS.

24
Marcelo O. Teixeira
ENGENHEIRO CIVIL
RNF 0502240951



GOVERNO MUNICIPAL
FARIAS BRITO
Uma Farias Brito para todos

SECRETARIA DE INFRAESTRUTURA

Rua José Alves Pimentel, 87 - Centro - CEP: 63.185-000
- Email: seinfra_fb@hotmail.com

39

CRONOGRAMA FÍSICO - FINANCEIRO

PROP: GOVERNO MUNICIPAL DE FARIAS BRITO/CE

OBRA: CONSTRUÇÃO DE PRAÇA NO SÍTIO SÃO JOÃO NO MUNICÍPIO DE FARIAS BRITO/CE.

DATA BASE: AGOSTO/2023

TABELA SEINFRA CE 027.1A /SINAPI 06/2023 C/ DESONERAÇÃO

BDI = 29,77 %

ITEM	SERVIÇOS	30 DIAS		TOTAL	%
		Valor(R\$)	%		
01	PREPARAÇÃO DO TERRENO	6.036,57	100,00%	6.036,57	5,85%
02	MOVIMENTO DE TERRA	5.343,37	100,00%	5.343,37	5,18%
03	PAVIMENTAÇÃO	49.881,14	100,00%	49.881,14	48,32%
04	INSTALAÇÕES ELÉTRICAS	21.466,87	100,00%	21.466,87	20,80%
05	URBANIZAÇÃO/PAISAGISMO	17.403,49	100,00%	17.403,49	16,86%
06	PINTURA	406,04	100,00%	406,04	0,39%
07	SERVIÇOS FINAIS	2.683,95	100,00%	2.683,95	2,60%
	TOTAL GERAL	103.221,43	100,00%	103.221,43	100,00%
	TOTAL ACUMULADO	103.221,43	100,00%		

CENTO E TRÊS MIL, DUZENTOS E VINTE E UM REAIS E QUARENTA E TRÊS CENTAVOS.

ST

Marcelo O. Teófilo
ENGENHEIRO CIVIL
RNP 001.111.111

PA

OBRA: CONSTRUÇÃO DE PRAÇA NO SÍTIO SÃO JOÃO NO MUNICÍPIO DE FARIAS BRITO/CE.

COMPOSIÇÃO DE BDI

Construção de Rodovias e Ferrovias

CÓD	DESCRIÇÃO	%
	Despesas Indiretas	
AC	Administração Central	3,80%
DF	Despesas Financeiras	1,02%
R	Riscos	0,50%

	Benefício	
S + G	Seguro + Garantia	0,32%
L	Lucro	6,64%

I	Impostos	
	PIS	0,65%
	COFINS	3,00%
	ISS	5,00%
	CPRB (4,50% apenas quando houver desoneração - INSS)	4,50%
	TOTAL DOS IMPOSTOS	13,15%

BDI ADOTADO = 29,77%

$$BDI = \frac{(1 + AC + S + R + G)(1 + DF)(1 + I)}{(1 - L)} - 1$$

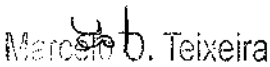
 Marcelo B. Teixeira
 ENGENHEIRO CIVIL
 RNP 0306943951



ENCARGOS SOCIAIS - HORISTAS - TABELA SEINFRA 027.1 (DESONERADA)

OBRA: CONSTRUÇÃO DE PRAÇA NO SÍTIO SÃO JOÃO NO MUNICÍPIO DE FARIAS BRITO/CE.

CÓDIGO	DESCRIÇÃO	TABELA 027.1
		HORISTAS %
A	ENCARGOS SOCIAIS BÁSICOS	16,80
A1	INSS	0,00
A2	SESI	1,50
A3	SENAI	1,00
A4	INCRA	0,20
A5	SEBRAE	0,60
A6	SALÁRIO EDUCAÇÃO	2,50
A7	SEGURO DE ACIDENTES	3,00
A8	FGTS	8,00
B	ENCARGOS SOCIAIS C/ INCIDÊNCIA DE A	44,41
B1	DESCANSO SEMANAL REMUNERADO	17,84
B2	FERIADOS	3,71
B3	AUXILIO ENFERMIDADE	0,87
B4	13º SALÁRIO	10,80
B5	LICENÇA PATERNIDADE	0,07
B6	FALTAS JUSTIFICADAS	0,72
B7	DIAS DE CHUVAS	1,55
B8	AUXÍLIO ACIDENTE DE TRABALHO	0,11
B9	FÉRIAS GOZADAS	8,71
B10	SALÁRIO MATERNIDADE	0,03
C	ENCARGOS SOCIAIS S/ INCIDÊNCIA DE A	14,73
C1	AVISO PRÉVIO INDENIZADO	5,40
C2	AVISO PRÉVIO TRABALHADO	0,13
C3	FÉRIAS INDENIZADAS	4,85
C4	DEPOSITO DE RECISÃO S/ JUSTA CAUSA	3,90
C5	INDENIZAÇÃO ADICIONAL	0,45
D	REINCIDÊNCIAS DE UM GRUPO SOBRE O OUTRO	7,91
D1	REINCIDÊNCIA DE GRUPO A SOBRE GRUPO B	7,46
D2	REINCIDÊNCIA DE GRUPO A SOBRE AVISO PRÉVIO TRABALHADO E REINCIDÊNCIA DO FGTS SOBRE AVISO PRÉVIO INDENIZADO	0,45
TOTAL (A+B+C+D)		83,85

Marcelo Teixeira
ENGENHEIRO CIVIL
RNP 0608943931





SECRETARIA DE INFRAESTRUTURA
Rua José Alves Pimentel, 87 - Centro - CEP: 63.185-000
- Email: seinfra_fb@hotmail.com

OBRA: CONSTRUÇÃO DE PRAÇA NO SÍTIO SÃO JOÃO NO MUNICÍPIO DE FARIAS BRITO/CE.

ITENS DE MAIOR RELEVÂNCIA TÉCNICA

ITEM	DESCRIÇÃO	UND	ITEM NA PLANILHA ORÇAMENTÁRIA
01	GUIA (MEIO-FIO) CONCRETO, MOLDADA IN LOCO EM TRECHO CURVO COM EXTRUSORA, 13 CM BASE X 22 CM ALTURA. AF_06/2016	M	PAVIMENTAÇÃO
02	PISO INTERTRAVADO TIPO TIJOLINHO (20 X 10 X 4CM), CINZA - COMPACTAÇÃO MECANIZADA	M2	PAVIMENTAÇÃO
03	EXECUÇÃO DE PAVIMENTO EM PEDRAS POLIÉDRICAS, REJUNTAMENTO COM ARGAMASSA TRAÇO 1:3	M2	PAVIMENTAÇÃO

Marcelo. Teixeira
ENGENHEIRO CIVIL
RNP 0306843951

[Handwritten mark]

MEMÓRIA DE CÁLCULO

OBRA: CONSTRUÇÃO DE PRAÇA NO SÍTIO SÃO JOÃO NO MUNICÍPIO DE FARIAS BRITO/CE.

<u>ITEM</u>	<u>DESCRIÇÃO</u>	<u>QUANT.</u>	<u>UND</u>
1.0	PREPARAÇÃO DO TERRENO		
1.1	RETIRADA DE ÁRVORES QUANTIDADE=	4,00	UND
1.2	REVLVIMENTO E LIMPEZA MANUAL DE SOLO. AF_05/2018 ÁREA LIMPEZA = (359,72+186,01+33,15)M ²	578,88	M2
1.3	RETIRADA DE MEIO FIO DE PEDRA GRANÍTICA TOTAL =	241,48	M
2.0	MOVIMENTO DE TERRA		
2.1	ESCAVAÇÃO MANUAL CAMPO ABERTO EM TERRA ATÉ 2M MEIO FIO = (214,65 x 0,20 x 0,15)M TOTAL =	6,44 6,44	M3 M3
2.2	LASTRO DE AREIA ADQUIRIDA ÁREA DO PISO INTERTRAVADO x 0,15M = (359,72)M ² x 0,10M)	35,97	M3
3.0	PAVIMENTAÇÃO		
3.1	GUIA (MEIO-FIO) CONCRETO, MOLDADA IN LOCO EM TRECHO CURVO COM EXTRUSORA, 13 CM BASE X 22 CM ALTURA. AF 06/2016 GUIAS ENTORNO DA PRAÇA = QUADRO DE ÁREAS PLANTA BAIXA	214,65	M
3.3	PISO INTERTRAVADO TIPO TIJOLINHO (20 X 10 X 4CM), COLORIDO - COMPACTAÇÃO MECANIZADA PISO INTERTRAVADO = QUADRO DE ÁREAS PAGINAÇÃO DE PISO	359,72	M2
3.3	EXECUÇÃO DE PAVIMENTO EM PEDRAS POLIÉDRICAS, REJUNTAMENTO COM ARGAMASSA TRAÇO 1:3 (CIMENTO E AREIA). AF_05/2020 QUADRO DE ÁREAS (PLANTA BAIXA)	186,01	M2
4.0	INSTALAÇÕES ELÉTRICAS		
4.1	POSTE CONICO CONTINUO EM ACO GALVANIZADO, RETO, ENGASTADO, H = 7 M, DIAMETRO INFERIOR = *125* MM	4,00	UND
4.2	LUMINÁRIA DE LED PARA ILUMINAÇÃO PÚBLICA, DE 98 W ATÉ 137 W - FORNECIMENTO E INSTALAÇÃO. AF 08/2020	8,00	UND
4.3	CÉLULA FOTOELÉTRICA P/ LÂMPADA, ATÉ 1000W	4,00	UND
4.4	ELETRODUTO PVC ROSC. D= 25mm (3/4")	78,00	M
4.5	CAIXA DE ALVENARIA C/ TAMPA SELADA PELA COELCE	4,00	UND
4.6	CABO ISOLADO PVC 750V 4MM2	249,00	M
4.7	ENTRADA DE ENERGIA ELÉTRICA, AÉREA, MONOFÁSICA, COM CAIXA DE SOBREPOR, CABO DE 10 MM2 E DISJUNTOR DIN 50A (NÃO INCLUSO O POSTE DE CONCRETO). AF 07/2020 PS	1,00	UND
5.0	URBANIZAÇÃO/PAISAGISMO		
5.1	PLANTIO DE GRAMA ESMERALDA OU SÃO CARLOS OU CURITIBANA, EM PLACAS. AF_05/2022	33,15	M2
5.2	PLANTIO DE PALMEIRA COM ALTURA DE MUDA MENOR OU IGUAL A 2,00 M. AF_05/2018	7,00	UND
5.3	INSTALAÇÃO DE BANCO METÁLICO COM ENCOSTO, 1,60 M DE COMPRIMENTO, EM TUBO DE AÇO CARBONO COM PINTURA ELETROSTÁTICA, SOBRE PISO DE CONCRETO EXISTENTE. AF 11/2021	8,00	UND
6.0	PINTURA		
6.1	PINTURA HIDRACOR PINTURA DA GUIA = (214,65 x 0,15)M	32,20	M2
7.0	SERVIÇOS FINAIS		
7.1	FORNECIMENTO, MONTAGEM DE PLACA DE INOX TAM. 40x60cm COM LOGO COLORIDA, INCLUSIVE BASE DE ALVENARIA, REBOCADA E PINTADA EM LATEX. TOTAL=	1,00	UND
7.2	LIMPEZA DE PISO EM ÁREA URBANIZADA ÁREA DA LIMPEZA	578,88	M2

81

82

Marcelo O. Teixeira
ENGENHEIRO CIVIL
RNP 123456789



GOVERNO MUNICIPAL
FARIAS BRITO
Uma Farias Brito para todos

SECRETARIA DE INFRAESTRUTURA

Rua José Alves Pimentel, 87 - Centro - CEP: 63.185-000
- Email: seinfra_fb@hotmail.com

COMPOSIÇÃO PRÓPRIA S/ CÓDIGO SEINFRA

COMP.01 - FORNECIMENTO, MONTAGEM DE PLACA DE INOX TAM. 40x60cm COM LOGO COLORIDA, INCLUSIVE BASE DE ALVENARIA, REBOCADA E PINTADA EM LATEX. - UND





SERVIÇOS		Unidade	Coefficiente	Preço	Total
C0074	ALVENARIA DE TIJOLO CERÂMICO FURADO (9x19x19)cm C/ARGAMASSA MISTA DE CAL HIDRATADA ESP=20 cm	M2	2,4500	104,7900	256,7400
C1609	LASTRO DE CONCRETO INCLUINDO PREPARO E LANÇAMENTO	M3	0,0400	527,5498	21,1000
C2121	REBOÇO C/ARGAMASSA DE CAL EM PASTA E AREIA PENEIRADA TRAÇO 1:3 ESP=5 mm P/PAREDE	M2	2,4500	22,1357	54,2300
C2784	ESCAVAÇÃO MANUAL SOLO DE 1A.CAT. PROF. ATÉ 1.50m	M3	0,5800	41,2075	23,9000
C1614	LATEX DUAS DEMÃOS EM PAREDES EXTERNAS S/MASSA	M2	3,9500	20,7800	82,0800
TOTAL SERVIÇOS:					438,0500
MATERIAL		Unidade	Coefficiente	Preço	Total
MERCADO	PLACA DE INOX TAM. 40x60cm COM LOGO COLORIDA	M2	0,2500	3.800,0000	950,0000
TOTAL MATERIAIS:					950,0000
Total Simples:					1.388,05
Encargos Sociais:					INCLUSO
Valor Geral:					1.388,05

Zaf.

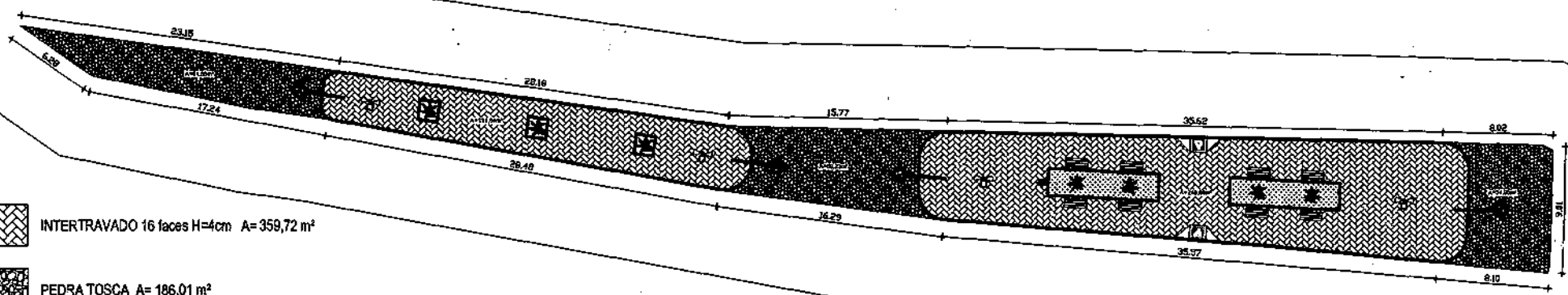
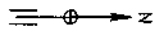
Marcelo O. ...
ENGENHEIRO CIVIL
RNP 0309340001

[Handwritten mark]



-  INTERTRAVADO 16 faces H=4cm A= 359,72 m²
-  PEDRA TOSCA A= 186,01 m²
-  GRAMA A= 33,15 m²
-  MEIO-FIO 214,65 m

PLANTA BAIXA
ESCALA 1:75

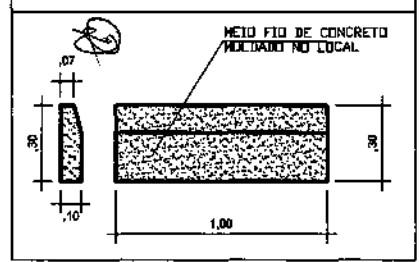
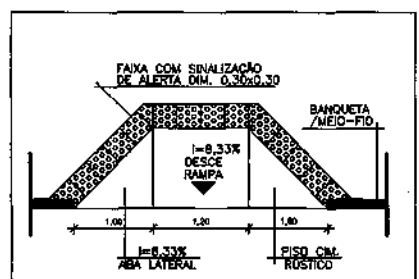

DET. MEIO-FIO
ESCALA 1:20

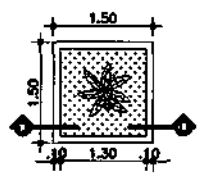

DET. CANTEROS
ESCALA 1:20

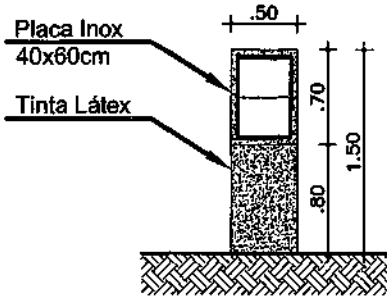
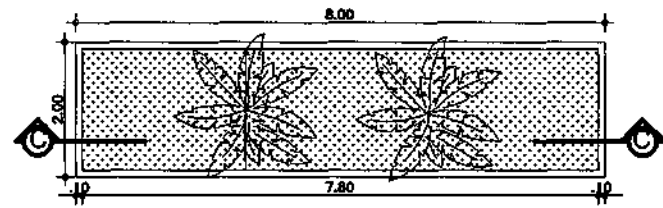

VISTA FRONTAL
ESCALA 1:50

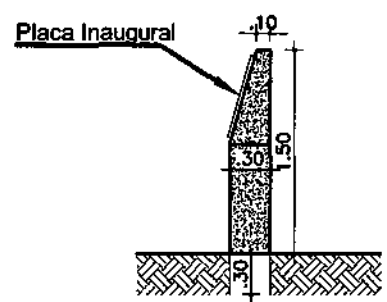

VISTA LATERAL
ESCALA 1:50

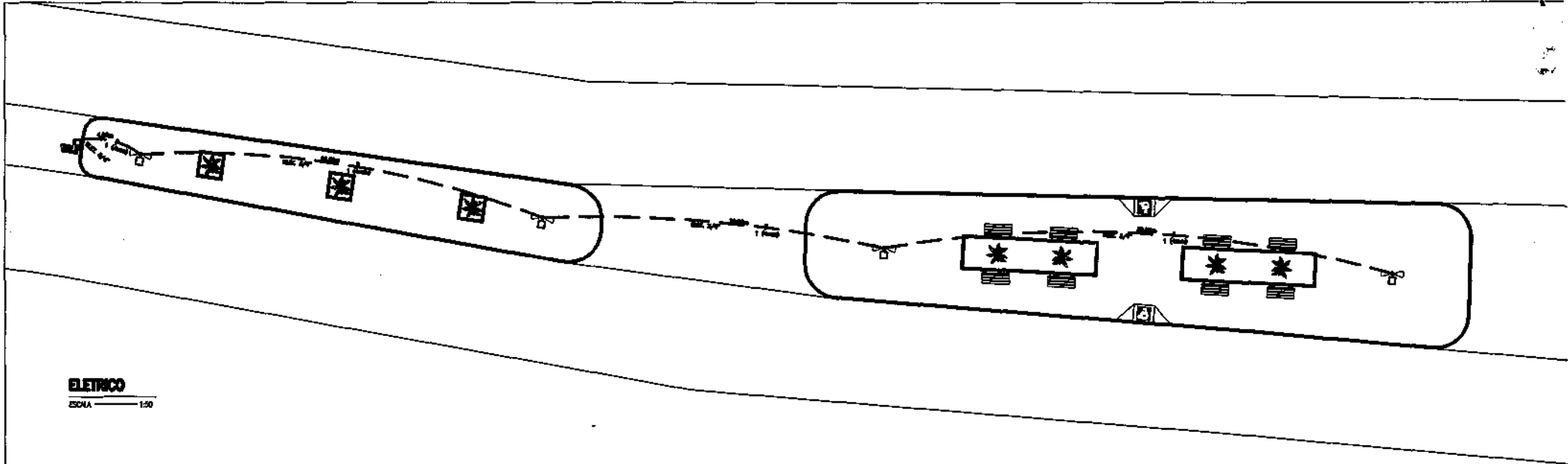

Marcelo O. Teixeira
 ENGENHEIRO CIVIL
 RNP 0606843954

SECRETARIA DE INFRAESTRUTURA	
SEINFRA	
Rua: 215	FARAS-BRTO-CRANCI-MEIOR Rua: P.A.2, (0309) 244.122
SITIO SÃO JOÃO - FUND. BRTO CE	
CONSTRUÇÃO DE PRAÇA NO SITIO SÃO JOÃO	
PLANTA BAIXA	1/2
SALA: 45	DATA: 000 2023
PROJETO: ALEXANDRE PEREIRA	

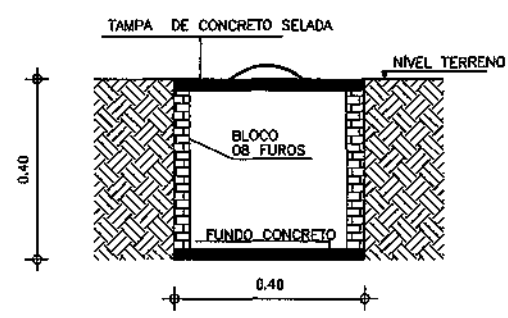
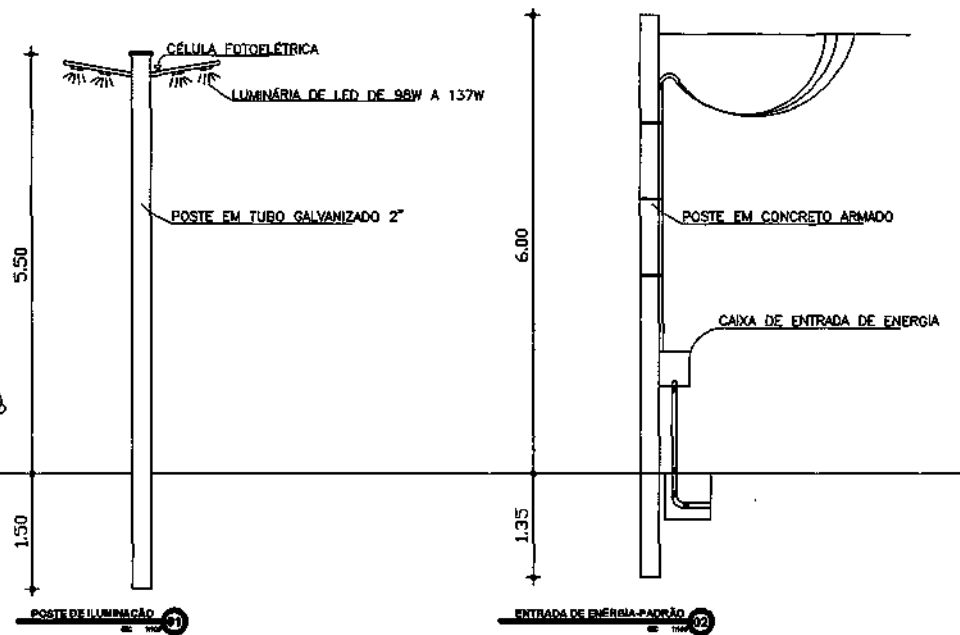

ELETRICO

ESCALA 1:50



DETALHE CAIXA DE PASSAGEM 0,40x0,40x0,40cm 1:100

Marcelo D. F. Pereira
 ENGENHEIRO CIVIL
 R. 100 - 10000000

SECRETARIA DE INFRAESTRUTURA	
SEINFRA	
SETOR DE ENGENHARIA	
Rua 100 - 10000000 Fone: 10000000	Rua 100 - 10000000 Fone: 10000000
PROJETO: CONSTRUÇÃO DE PRAÇA NO SÍTIO SÃO JOÃO	
ELÉTRICO	1/1 47
DATA: 10/08/2023 PROJETO: ALEXANDRE PEREIRA	DATA: 10/08/2023 PROJETO: ALEXANDRE PEREIRA



GOVERNO MUNICIPAL
FARIAS BRITO
Uma Farias Brito para todos

SECRETARIA DE INFRAESTRUTURA

Rua José Alves Pimentel, 87 - Centro - CEP: 63.185-000
- Email: seinfra_fb@hotmail.com

MEMORIAL DESCRITIVO E ESPECIFICAÇÕES TÉCNICAS

❖ CONSIDERAÇÕES GERAIS

OBJETO

O presente MEMORIAL DESCRITIVO E ESPECIFICAÇÕES TÉCNICAS têm como objetivo **CONSTRUÇÃO DE PRAÇA NO SÍTIO SÃO JOÃO NO MUNICÍPIO DE FARIAS BRITO/CE.**

PROJETO

A execução da obra deverá obedecer integralmente e rigorosamente aos projetos, especificações e detalhes que serão fornecidos ao construtor com todas as características necessárias à perfeita execução dos serviços.

NORMAS

Fazem parte integrante deste, independente de transcrição, todas as normas, especificações e métodos da Associação Brasileira de Normas Técnicas (ABNT) que tenham relação com os serviços objeto do contrato.

ASSISTÊNCIA TÉCNICA E ADMINISTRATIVA

A empreiteira obriga-se saber as responsabilidades legais vigentes, prestar toda assistência técnica e administrativa necessária a fim de imprimir andamento conveniente à obra.

A responsabilidade técnica da obra será de Profissional pertencente ao quadro de pessoal e devidamente Habilitado e Registrado no Conselho Regional de Engenharia e Arquitetura - CREA.

MATERIAS, MÃO DE OBRA E EQUIPAMENTOS

Todo material a ser utilizado na obra será de primeira qualidade. A mão-de-obra deverá ser idônea, de modo a reunir uma equipe homogênea que assegurem o bom andamento dos serviços.

Deverão ter no canteiro todo equipamento mecânico e ferramental necessário são desempenho dos serviços.

➤ PREPARAÇÃO DO TERRENO

DEMOLIÇÕES E RETIRADAS

Todos os serviços de demolições tais como retirada de meio-fio, demolições de alvenaria, lastro de concreto e retirada de árvores será executado dentro das normas de segurança.

Marcelo O. Teixeira
ENGENHEIRO CIVIL
RUBR. 0206943951

RASPAGEM E LIMPEZA DO TERRENO

A raspagem e limpeza do terreno compreenderão os serviços de capina, limpa, roçado, destocamento, queima e remoção, de forma a deixar a área livre de raízes e tocos de árvores que ocuparem a área delimitada pela projeção da obra, sendo as demais preservadas.

Deverão ser tomadas as providências no sentido de serem extintos todos os formigueiros por ventura existentes.

Toda a matéria vegetal resultante do roçado e destocamento, bem como o entulho depositado no terreno será removida do canteiro de obras.

Será procedida periódica remoção de todo o entulho e detritos que venham a acumular no terreno, no decorrer da obra.

LOCAÇÃO DA OBRA - EXECUÇÃO DE GABARITO

A Locação da Obra será efetuada com a utilização de Instrumentos topográficos de precisão, empregando-se Teodolitos e Níveis e materializando os pontos de alinhamento e nivelamento com piquetes de madeira. Deverão ser materializadas de forma definitiva as Referências de Níveis que serão utilizadas durante todo o tempo de execução da OBRA

> MOVIMENTO DE TERRA

ATERRO/REATERRO/CORTECOMPACTADO

Será executada mecânica e manualmente, para obter perfeita conformação. Os cortes e/ou aterros oriundos da modelagem deverão observar os níveis do projeto arquitetônico, feitas as respectivas compensações.

Quando o volume de aterro, da própria obra ou importado, o exigir será espalhado com equipamento mecânico, trator ou retro escavadeira. Para pequenos volumes o aterro será espalhado manualmente e compactado com compactador vibratório. O aterro deverá ser de boa qualidade, tecnicamente recomendado. Quando ocorrer aterro ou escavação em local, com árvores ou mudas plantadas, será imprescindível a consulta à fiscalização, para que sejam tomadas as medidas cabíveis

Os trabalhos de aterro e reaterro serão executados com material escolhido, de preferência areia, em camadas sucessivas de altura máxima de 20 (vinte) cm, convenientemente molhadas e energicamente apiloadas de modo a serem evitadas ulteriores fendas, trincas e desníveis, por recalque, nas camadas aterradas. O material de aterro deverá apresentar um CBR (Índice de Suporte Califórnia) da ordem de 30%.

O aterro será sempre compactado até atingir um "grau de compactação" de no mínimo 95%, com referência ao ensaio de compactação normal de solos, conforme NBR - 7182. O controle tecnológico da execução do aterro será procedido de acordo com a NBR 5681. Na execução dos referidos serviços de aterro e reaterro haverá precauções para evitar-se quaisquer danos nos trabalhos de impermeabilização, paredes ou outros elementos verticais que devam ficar em contato com o material de aterro.

Quando o volume de aterro, da própria obra ou importado, o exigir será espalhado com equipamento mecânico, trator ou retro escavadeira. Para pequenos volumes o aterro será espalhado manualmente e compactado com compactador vibratório. O aterro deverá ser de boa qualidade, tecnicamente recomendado. Quando ocorrer aterro ou

Eng.º *[nome]*, Teodora
ENGENHEIRO CIVIL
CREA - 0808943951

escavação em local, com árvores ou mudas plantadas, será imprescindível a consulta à fiscalização, para que sejam tomadas as medidas cabíveis

LASTRO DE AREIA ADQUIRIDA

Será executado Lastro de Areia com areia escolhida, a mesma deverá ser grossa, lavada e livre de materiais orgânicos e ácidos.

O lastro deverá ter uma altura mínima de 0,10 m.

> PAREDES E REVESTIMENTOS (MONUMENTO DA PLACA)

Escavações: Após a escavação, o fundo das cavas deverá ser compactado utilizando-se soquetes de 30 a 50 kg e regularizado com a aplicação de um lastro de concreto magro com 5 cm de espessura e largura 10 centímetros maior que a da base do muro de arrimo.

Alvenaria de Tijolo cerâmico: As alvenarias das muretas serão executadas em blocos cerâmicos furados na dimensão 19x19x39cm (espessura 19 cm) e argamassa de assentamento com preparo em betoneira.

Os tijolos serão molhados antes da colocação e assentados formando fiadas perfeitamente niveladas, apumadas e alinhadas, com juntas de no máximo 2 cm (dois centímetros) de espessura, formando linhas horizontais contínuas e verticais descontínuas, rebaixadas com a ponta da colher para que o reboco possa aderir fortemente.

A alvenaria deverá ser assentada com argamassa mista no traço de 1: 2: 8 (*cal hidratada e areia*), revolvida em betoneira até obter-se mistura homogênea. A espessura desta argamassa não poderá ultrapassar 15 mm, e as espessuras das alvenarias deverão ser aquelas constantes no projeto arquitetônico.

As superfícies de concreto que tiveram contato com alvenaria levarão previamente chapisco de cimento e areia grossa no traço 1:3, e os tijolos deverão ser bem molhados antes da sua colocação.

O assentamento dos tijolos será executado com juntas de amarração e as fiadas deverão ser perfeitamente alinhadas e apumadas. As juntas terão 15 mm de espessura máxima, alisadas com ponta de colher.

As alvenarias apoiadas nas vigas baldrame serão executadas, no mínimo, 24 horas após a impermeabilização desses elementos. Nesses serviços de impermeabilização deverão ser tomados todos os cuidados para garantir que a alvenaria fique estanque e, conseqüentemente, evitar o aparecimento de umidade ascendente.

REBOCO: Após a cura da alvenaria de pedra (no mínimo 24 horas), aplicar-se-á revestimento tipo paulista, com espessura de 2,5 cm, no traço 1:3. A argamassa deverá ser preparada mecanicamente a fim de obter mistura homogênea e conferir as desejadas características desse revestimento: trabalhabilidade, capacidade de aderência, capacidade de absorção de deformações, restrição ao aparecimento de fissuras, resistência mecânica e durabilidade.

PINTURA LÁTEX: As tintas aplicadas serão diluídas conforme orientação do fabricante e aplicadas nas proporções recomendadas. As camadas deverão ser uniformes, sem escorrimento, falhas ou marcas de pincéis. Pintura à base de látex externo.

> PAVIMENTAÇÃO

Marcelo  Teixeira
ENGENHEIRO CIVIL
RUBR 0209043951



EXECUÇÃO DE PASSEIO EM PISO INTERTRAVADO

O piso intertravado com dimensões 10x20cm, deverão ter resistência a compressão maior ou igual a 35MPa, com espessura 4 cm, na cor cinza natural. O piso em blocos de concreto pré-fabricados deverá ser assentado sobre terreno nivelado com base de colchão de areia, travados através de contenção lateral. Será utilizado de concreto nas bordas fck 25MPa, nas dimensões de 15x30cm, rejunte em argamassa 1:3,5.

BANQUETA/ MEIO FIO DE CONCRETO MOLDADO NO LOCAL

O Meio-fio deverá ser de concreto pré-moldado em tamanhos de 1,00 x 0,22 x 0,13m e assentados com argamassa de cimento e areia grossa de traço 1:3.

PAVIMENTAÇÃO EM PEDRAS POLIÉTRICAS

PREPARO DA BASE (COLCHÃO DE SOLO)

Após a execução do cordão de pedra, será depositado sobre o subleito compactado um solo argiloso, ou outro solo coesivo, que atenda as especificações mínimas para base de solo estabilizado, e espalhado manualmente de modo a atingir uma espessura mínima de 0.15m e coincidente com o piso do cordão.

ASSENTAMENTO DA PEDRA

Sobre o colchão de solo preparado, o "encarregado" fará o piqueteamento das canchas com espaçamentos de 1.00m e no sentido transversal e de 5.00m até 10.00m no sentido longitudinal de modo a conformar o perfil projetado, assim as linhas mestras formam um reticulado, facilitando o trabalho de assentamento e evitando desvios em relação aos elementos do projeto. Nessa marcação o "encarregado" verifica a declividade transversal e longitudinal no caso das curvas e superelevação. Após segue-se o assentamento das pedras com as faces de rolamento cuidadosamente escolhidas, entrelaçadas e bem unidas de modo que não coincidam as juntas vizinhas, ficando as de forma alongada em sentido transversal ao eixo da pista tomando o cuidado para que o espaçamento entre as pedras não fique maior que 1 cm. As juntas que ficarem maiores deverá ser preenchido com lascas de pedras, deixando-se sempre bem visíveis e limpas as faces de rolamento.

As pedras a serem utilizada para esse fim deverão Ter as seguintes características:
Serão extraídas de rochas eruptivas, tais como Granitos.

A resistência a compressão será igual ou superior a 50 Mpa.

Serão resistentes, duráveis limpas.

A areia escolhida para esse serviço deverá ser grossa, lavada e livre de materiais orgânicos e ácidos.

Deverá ter uma altura mínima de 0,15m.

REJUNTE

O rejuntamento deverá ser executado com argamassa de cimento e areia média de traço 1:3. O acabamento final deverá apresentar a face superior da pedra isenta de restos de argamassa.

➤ PAISAGISMO E URBANIZAÇÃO

BANCOS

Serão fornecidos bancos de madeira c/ estrutura de ferro (CONFORME PROJETO).

PLANTIO DE ÁRVORES

Serão fornecidas palmeiras e árvore ornamental com altura maior ou menor que 2,00m



Eng.º O. Teixeira
ENGENHEIRO CIVIL
C.R.P. 030834/3051

PLANTIO DE GRAMA

O solo será cavoucada e, simultaneamente, serão removidas pedra, tocos e detritos da área a ser plantada.

O terreno será nivelado em um plano situado a 5cm abaixo da pavimentação e ele circundante.

Antes da aplicação da grama, o terreno será umedecido.

O plantio poderá ser efetuado a qualquer hora do dia e durante o ano inteiro, sem necessidade de atentar para a estação.

➤ INSTALAÇÕES ELÉTRICAS

A instalação elétrica compreende as instalações de luz e força.

As instalações elétricas serão executadas de acordo com projeto e normas da COELCE.

Toda a tubulação será em PVC rígido, com uso de luvas, curvas, buchas e arruelas.

Aterramento

Será instalado através de hastes COPPERWELD 3/4 X 2.40m, com conectores e cabo de cobre nú25mm².

Alimentação

Fios e Cabos

Os cabos serão de cobre, com isolamento para 750 volt, de 6,0mm.

Eletrodutos e Conexões:

Serão de PVC rígido de rosca, bitolas determinadas em projeto, com a utilização de luvas e curvas do mesmo material, não se admitindo confecção de curvas a fogo.

Caixa de Passagem em alvenaria 40 x 40 x 60 cm

As Caixas será construída em alvenaria de tijolo comum maciço, 1/2 vez, nas dimensões internas de (40 x 40)cm e profundidade de 60 cm, conforme indicado em projeto, revestida internamente com argamassa de 1:3 (cimento e areia grossa) sobre lastro de Brita nº.02 ou 03, com espessura de 20 cm e tampa de concreto armado com espessura de 5 cm.

Postes

Serão fornecidos postes de tubo galvanizado 2" , H=7.0m p/02 luminárias de led (conforme projeto),

➤ DIVERSOS

PINTURA

O perímetro do meio-fio pré-moldado e as paredes laterais serão pintados nas cores padrão da contratante.

O piso da calçada será pintado com tinta piso a base de látex acrílico em duas demãos.

Toda a área externa da capela será pintada com látex externo duas demãos.

SECRETARIA DE INFRAESTRUTURA
ENGENHEIRO CIVIL
RNP 0306943951



GOVERNO MUNICIPAL
FARIAS BRITO
Uma Farias Brito para todos

SECRETARIA DE INFRAESTRUTURA

Rua José Alves Pimentel, 87 - Centro - CEP: 83.185-000
- Email: seinfra_fb@hotmail.com

53

LIMPEZA

Os serviços de limpeza geral satisfarão aos seguintes requisitos:

Será removido todo o entulho do terreno, sendo cuidadosamente limpos e varridos os acessos.

Todas as pavimentações deverão ser abundante e cuidadosamente lavadas, de modo a não serem danificadas outras partes da obra por estes serviços de limpeza.

Todas as manchas e salpicos de tintas serão cuidadosamente removidos.

O construtor obriga-se a restaurar todas as superfícies que porventura venham a danificar-se por ocasião da limpeza.

24
Marcelo O. Teixeira
ENGENHEIRO CIVIL
RCP 0302943961

Q



GOVERNO MUNICIPAL
FARIAS BRITO
Uma Farias Brito para todos

ANEXO II
MINUTA DO CONTRATO

Contrato que entre si celebram, de um lado, o Município de Farias Brito/CE, através do(a), e de outro

O Município de Farias Brito, Estado do Ceará, pessoa jurídica de direito público interno, inscrito no CNPJ/MF sob o n.º 07.595.572/0001-00, através do(a), neste ato representado por seu(sua) Ordenador(a) de Despesas, o(a) Sr(a)., inscrito(a) no CPF n.º, apenas denominado **CONTRATANTE**, e de outro lado, estabelecida na, inscrita no CNPJ/MF sob o n.º, neste ato representada por, inscrito(a) do CPF n.º, apenas denominada de **CONTRATADA**, resolvem firmar o presente Contrato, tendo em vista o resultado da Licitação na modalidade Tomada de Preços n.º 2023.10.18.1, tudo de acordo com as normas gerais da Lei n.º 8.666/93, e suas alterações posteriores, na forma das seguintes cláusulas e condições.

CLÁUSULA 1ª - DA CONVENÇÃO

1.1. Ficam convencionadas as designações de **CONTRATANTE** para o(a), e de **CONTRATADA** para, e de **FISCALIZADOR** para representante da Prefeitura Municipal de Farias Brito, designado para acompanhar a execução da Obra e o cumprimento das Cláusulas Contratuais.

CLÁUSULA 2ª - DO OBJETO E DO REGIME DE EXECUÇÃO

2.1. O presente Instrumento tem por objeto a contratação de serviços a serem prestados na construção de praça no Sítio São João, Município de Farias Brito/CE, conforme projetos e orçamentos anexados junto ao Edital Convocatório, bem como pela proposta comercial apresentada pela empresa contratada.
 2.2. O regime de execução será o indireto, na modalidade de empreitada por preço global.

CLÁUSULA 3ª - DO VALOR CONTRATUAL

3.1. A **CONTRATANTE** se obriga a pagar a **CONTRATADA** para realizar os serviços objeto do presente Contrato, o preço global de R\$ (.....), a ser pago segundo o cronograma de pagamento e conforme os serviços executados e medições apresentadas e visadas pelo órgão fiscalizador.

CLÁUSULA 4ª - DAS CONDIÇÕES DE PAGAMENTO

4.1. A fatura relativa aos serviços executados no período de cada mês civil, cujo valor será apurado através de medição, deverá ser apresentada à Secretaria de Infraestrutura de Farias Brito, até o 5º (quinto) dia útil do mês subsequente à realização dos serviços, para fins de conferência e atestação.
 4.2. A **CONTRATADA** se obriga a apresentar junto à fatura dos serviços prestados, cópia da quitação das seguintes obrigações patronais referente ao mês anterior ao do pagamento:

[Handwritten signature]



GOVERNO MUNICIPAL
FARIAS BRITO
Uma Farias Brito para todas

- a) recolhimento das contribuições devidas ao INSS (parte do empregador e parte do empregado), relativas aos empregados envolvidos na execução do objeto deste instrumento;
- b) recolhimento do FGTS, relativo aos empregados referidos na alínea superior;
- c) comprovante de recolhimento do PIS e ISS, quando for o caso, dentro de 20 (vinte) dias a partir do recolhimento destes encargos.

4.3. Os pagamentos serão efetuados, mediante a apresentação da fatura, nota fiscal de serviços e recibo, até 30 (trinta) dias após a sua certificação pela Secretaria de Infraestrutura de Farias Brito.

4.4. Nenhum pagamento isentará a CONTRATADA das suas responsabilidades contratuais, nem implicará na aprovação definitiva dos serviços executados, total ou parcialmente.

4.5. Ocorrendo erro na fatura ou outra circunstância que desaconselhe o pagamento, a CONTRATADA será cientificada, a fim de que tome providências.

4.6. Poderá a CONTRATANTE sustar o pagamento da CONTRATADA nos seguintes casos:

- a) quando a CONTRATADA deixar de recolher multas a que estiver sujeita, dentro do prazo fixado;
- b) quando a CONTRATADA assumir obrigações em geral para com terceiros, que possam de qualquer forma prejudicar a CONTRATANTE;
- c) inadimplência da CONTRATADA na execução dos serviços.

CLAUSULA 5ª - DAS DESPESAS CONTRATUAIS

5.1. Serão da exclusiva responsabilidade da CONTRATADA, todas as despesas e providências necessárias à regularização do presente Contrato, inclusive sua publicação, registro e aprovação dos projetos nos órgãos competentes.

CLAUSULA 6ª - DOS RECURSOS ORÇAMENTÁRIOS

6.1. As despesas decorrentes deste Contrato correrão à conta de recursos oriundos do(e) Tesouro Municipal, previstos na seguinte dotação orçamentária:

CLAUSULA 7ª - DOS PRAZOS

7.1. O presente Contrato terá vigência até **31/03/2024**, a contar da data de sua assinatura, sendo que os serviços deverão ser executados e concluídos dentro do prazo de **30 (trinta) dias**, a contar da data de recebimento da 1ª ordem de serviços, podendo ser prorrogado nos termos da Lei n.º 8.666/93, e suas alterações.

7.2. Os pedidos de prorrogação deverão se fazer acompanhar de um relatório circunstanciado e do novo cronograma físico-financeiro adaptado às novas condições propostas. Esses pedidos serão analisados e julgados pela fiscalização da Secretaria de Infraestrutura de Farias Brito.

7.3. Os pedidos de prorrogação de prazos serão dirigidos à Secretaria de Infraestrutura de Farias Brito, até 30 (trinta) dias antes da data do término do prazo contratual.

7.4. Os atrasos ocasionados por motivo de força maior ou caso fortuito, desde que notificados no prazo de 48 (quarenta e oito) horas e aceitos pela Secretaria de Infraestrutura de Farias Brito, não serão considerados como inadimplemento contratual.

7.5. Após o recebimento da Ordem de Serviços, a Contratada terá o prazo máximo de 10 (dez) dias corridos para o início dos serviços contratados, podendo este prazo vir a ser dilatado por igual período, uma única vez, mediante apresentação de justificativas plausíveis e aceito pela Administração.



GOVERNO MUNICIPAL
FARIAS BRITO
Uma Farias Brito para todos

CLAUSULA 8ª - DAS OBRIGAÇÕES DA CONTRATADA

8.1. A CONTRATADA estará obrigada a satisfazer aos requisitos e atender a todas as exigências e condições a seguir estabelecidas:

- a) Recrutar elementos habilitados e com experiência comprovada, fornecendo à CONTRATANTE relação nominal dos profissionais, contendo identidade e atribuição/especificação técnica.
- b) Executar os serviços através de pessoas idôneas, assumindo total responsabilidade por quaisquer danos ou falta que venham a cometer no desempenho de suas funções, podendo a CONTRATANTE solicitar a substituição daqueles, cuja conduta seja julgada inconveniente.
- c) Substituir os profissionais nos casos de impedimentos fortuitos, de maneira que não se prejudiquem o bom andamento e a boa prestação dos serviços.
- d) Facilitar a ação da FISCALIZAÇÃO na inspeção da obra, prestando, prontamente, os esclarecimentos que forem solicitados pela CONTRATANTE.
- e) Responder perante a CONTRATANTE, mesmo no caso de ausência ou omissão da FISCALIZAÇÃO, indenizando-a devidamente por quaisquer atos ou fatos lesivos aos seus interesses, que possam interferir na execução do contrato, quer sejam eles praticados por empregados, prepostos ou mandatários seus. A responsabilidade se estenderá a danos causados a terceiros, devendo a CONTRATADA adotar medidas preventivas contra esses danos, com fiel observância das normas emanadas das autoridades competentes e das disposições legais vigentes.
- f) Responder, perante as leis vigentes, pelo sigilo dos documentos manuseados, sendo que a CONTRATADA não deverá, mesmo após o término do CONTRATO, sem consentimento prévio por escrito da CONTRATANTE, fazer uso de quaisquer documentos ou informações relativas ao serviço, a não ser para fins de execução do CONTRATO.
- g) Pagar seus empregados no prazo previsto em lei, sendo também de sua responsabilidade o pagamento de todos os tributos que, direta ou indiretamente, incidam sobre a prestação dos serviços contratados inclusive as contribuições previdenciárias fiscais e parafiscais, FGTS, PIS, emolumentos, seguros de acidentes de trabalho, etc., ficando excluída qualquer solidariedade da CONTRATANTE, por eventuais autuações administrativas e/ou judiciais uma vez que a inadimplência da CONTRATADA com referência às suas obrigações não se transfere a CONTRATANTE.
- h) Disponibilizar, a qualquer tempo, toda documentação referente ao pagamento dos tributos, seguros, encargos sociais, trabalhistas e previdenciários relacionados com o objeto do CONTRATO.
- i) Responder, pecuniariamente, por todos os danos e/ou prejuízos que forem causados à União, Estado, Município ou terceiros, decorrentes da prestação dos serviços.
- j) Respeitar as normas de segurança e medicina do trabalho, previstas na Consolidação das Leis do Trabalho e legislação pertinente.
- k) Responsabilizar-se pela adoção das medidas necessárias à proteção ambiental e às precauções para evitar a ocorrência de danos ao meio ambiente e a terceiros, observando o disposto na legislação federal, estadual e municipal em vigor, inclusive a Lei n.º 9.605, publicada no D.O.U de 13/02/98.
- l) Responsabilizar-se perante os órgãos e representantes do Poder Público e terceiros por eventuais danos ao meio ambiente causados por ação ou omissão sua, de seus empregados, prepostos ou contratados.

D



GOVERNO MUNICIPAL
FARIAS BRITO
Uma Farias Brito para todos

- m) Manter durante toda a execução dos serviços, em compatibilidade com as obrigações por ele assumidas, todas as condições de habilitação e qualificação exigidas na licitação.
- n) Prestar os serviços de acordo com os Projetos elaborados pela Secretaria de Infraestrutura de Farias Brito.
- o) Responsabilizar-se pela conformidade, adequação, desempenho e qualidade dos serviços e bens, bem como de cada material, matéria-prima ou componente individualmente considerado, mesmo que não sejam de sua fabricação, garantindo seu perfeito desempenho.
- p) Registrar o Contrato decorrente desta licitação no CREA-CE (Conselho Regional de Engenharia e Agronomia do Ceará), na forma da Lei, e apresentar o comprovante de ART (Anotação de Responsabilidade Técnica) correspondente antes da apresentação da primeira fatura, perante a CONTRATANTE, sob pena de retardar o processo de pagamento.
- q) Aceitar nas mesmas condições contratuais, acréscimos ou supressões que se fizerem necessários na forma estabelecida no Art. 65, § 1º da Lei n.º 8.666/93, alterada e consolidada.
- r) Permitir aos servidores dos órgãos e entidades públicas concedentes, bem como dos órgãos de controle, durante a execução do contrato, o livre acesso aos documentos de registros contábeis da CONTRATADA.

CLAUSULA 9ª - DAS OBRIGAÇÕES DA CONTRATANTE

9.1. A CONTRATANTE obriga-se a:

- a) Exigir o fiel cumprimento do Edital e Contrato, bem como zelo na prestação dos serviços e o cumprimento dos prazos.
- b) Fazer o acompanhamento da execução dos serviços objeto do presente contrato, através da Secretaria Municipal competente.
- c) Efetuar o pagamento conforme previsto neste Instrumento.

9.2. A CONTRATANTE reserva-se o direito de, a qualquer tempo, introduzir modificações ou alterações no projeto, plantas e especificações.

9.3. Caso as alterações ou modificações impliquem aumento ou diminuição dos serviços que tenham preços unitários cotados na proposta, valor respectivo, para efeito de pagamento ou abatimento, será apurado com base nas cotações apresentadas no orçamento.

9.4. Caso as alterações e ou modificações não tenham no orçamento da licitante os itens correspondentes com os seus respectivos preços unitários, serão utilizados os preços unitários constantes da tabela de preços utilizada pela Prefeitura Municipal de Farias Brito.

9.5. À Prefeitura Municipal de Farias Brito caberá o direito de promover acréscimos ou supressões nas obras ou serviços, que se fizerem necessários, até o limite correspondente a 25% (vinte e cinco por cento) do valor inicial do contrato, mantendo-se as demais condições do contrato nos termos do art. 65, parágrafo 1º, da Lei n.º 8.666/93.

CLAUSULA 10ª - DAS PENALIDADES E SANÇÕES

10.1. A empresa Contratada pela CONTRATANTE para execução dos serviços objeto deste, no caso de inadimplemento, ficará sujeita às seguintes sanções:

- a) Advertência;
- b) Multas pecuniárias, conforme segue:
- b.1) O prazo de entrega deverá ser rigorosamente observado, ficando desde já estabelecido a multa de 0,3% (três décimos por cento) por dia de atraso, até o limite de 10% (dez por cento) sobre o valor total da operação, caso o atraso seja inferior 30 (trinta) dias.
- b.2) Multa de 20% (vinte por cento) sobre o valor da etapa do cronograma físico-financeiro não realizado, no caso de atraso superior a 30 (trinta) dias.



GOVERNO MUNICIPAL
FARIAS BRITO
Uma Farias Brito para todos

c) Suspensão temporária do direito de participar em licitações e impedimento de contratar com a Prefeitura Municipal de Farias Brito, por prazo não superior a 02 (dois) anos;

d) Declaração de inidoneidade para licitar ou contratar com Administração Municipal, enquanto perdurarem os motivos determinantes da punição, ou até que seja promovida reabilitação, perante a própria autoridade que aplicou a penalidade.

10.2. A CONTRATANTE, sem prejuízo das sanções aplicáveis, poderá reter crédito, promover cobrança judicial ou extrajudicial, a fim de receber multas aplicadas e resguardar-se dos danos e perdas que tiver sofrido por culpa da empresa CONTRATADA.

10.3. O atraso injustificado na execução total ou parcial da obra autoriza a CONTRATANTE, a seu critério, declarar rescindido o Contrato e punir a empresa contratada com a suspensão do seu direito de licitar e contratar.

10.4. Requerimento de concordata preventiva, dissolução judicial ou amigável, decretação de falência da empresa contratada, instauração de insolvência civil, darão a CONTRATANTE ensejo à rescisão contratual e à emissão na posse da obra, dos materiais, equipamentos e ferramentas existentes no canteiro de obra.

10.5. As multas prevista no subitem b), alíneas b.1 e b.2, serão devolvidas à empresa contratada, sem juros e correção monetária, desde que a conclusão da obra se verifique dentro do prazo contratual.

10.6. Ao licitante vencedor que se recusar a assinar o Contrato serão aplicadas, as penalidades previstas em lei.

CLAUSULA 11ª - DA RESCISÃO

11.1. A CONTRATANTE poderá rescindir o Contrato, independente de Interpelação judicial ou extrajudicial e de qualquer indenização, nos seguintes casos:

- a) O não cumprimento ou o cumprimento irregular de cláusulas contratuais, especificações ou prazos, por parte da CONTRATADA;
- b) A decretação de falência ou a instauração de insolvência civil da CONTRATADA;
- c) O conhecimento de infrações à Legislação Trabalhista por parte da CONTRATADA;
- d) Razões de interesse público ou na ocorrência das hipóteses do art. 78 do Estatuto das Licitações;
- e) A ocorrência de caso fortuito ou de força maior, regularmente comprovada, impeditiva da execução do Contrato.

CLAUSULA 12ª - DA FISCALIZAÇÃO

12.1. A CONTRATANTE fiscalizará a execução da Obra/Serviços, a fim de verificar se no seu desenvolvimento estão sendo observados os Projetos, Especificações e demais requisitos revistos neste Contrato.

12.2. A FISCALIZAÇÃO se efetivará no local da Obra/Serviços, por profissional previamente designado pela CONTRATANTE, que comunicará suas atribuições.

CLAUSULA 13ª - DO RECEBIMENTO DOS SERVIÇOS

13.1. O recebimento da obra será feito por equipe ou comissão técnica, constituída pela Secretaria Municipal competente, para este fim.

13.2. O objeto deste contrato será recebido:

- a) Provisoriamente, pelo responsável por seu acompanhamento e fiscalização, mediante termo circunstanciado, assinado pelas partes, em até 30 (trinta) dias da comunicação escrita da CONTRATADA;



GOVERNO MUNICIPAL
FARIAS BRITO
Uma Farias Brito para todos

b) Definitivamente, pela equipe ou comissão técnica, mediante "Termo de Entrega e Recebimento dos Serviços", circunstanciado, assinado pelas partes, após o decurso do prazo de observação, ou vistoria que comprove a adequação do objeto aos termos contratuais, observando o disposto no art. 69 da Lei n.º 8666/93.

CLAUSULA 14ª - DAS ALTERAÇÕES DO CONTRATO

14.1. O Contrato poderá ser alterado nos seguintes casos:

a) unilateralmente, pela CONTRATANTE;

a.1) quando houver modificações do Projeto ou das Especificações para melhor adequação técnica aos seus objetivos;

a.2) quando necessária a modificação do valor contratual em decorrência de acréscimo ou diminuição quantitativa de seu objeto, dentro do limite legal.

14.2. A CONTRATADA, em caso de rescisão administrativa unilateral, reconhece os direitos da CONTRATANTE, em aplicar as sanções previstas neste Contrato.

CLAUSULA 15ª - DO DOMICILIO E DO FORO

15.1. As partes elegem o Foro da Comarca de Farias Brito - CE, como o único competente para dirimir quaisquer dúvidas oriundas deste contrato, com expressa renúncia de qualquer outro, por mais privilegiado que seja.

CLAUSULA 16ª - DAS DISPOSIÇÕES FINAIS

16.1. A CONTRATADA se obriga a efetuar, caso solicitado pela CONTRATANTE, testes previstos nas normas ABNT para definir as características técnicas de qualquer equipamento, material ou serviço a ser executado.

16.2. No interesse da Administração Municipal e sem que caiba à CONTRATADA qualquer tipo de reclamação ou indenização, fica assegurado à autoridade competente o direito de ativar as condições, anular ou revogar a qualquer tempo, no todo ou em parte, o presente Contrato, disto dando ciência aos interessados.

E, por assim haverem acordados, declaram ambas as partes aceitar todas as disposições estabelecidas nas cláusulas anteriores e, bem assim, observar fielmente as disposições legais em vigor.

Farias Brito/CE,

.....
CONTRATANTE

.....
CONTRATADA

TESTEMUNHAS:

1) CPF n.º

2) CPF n.º